

FRESH.GLASS

Since 2016



СОДЕРЖАНИЕ

1.0 студии FRESH.GLASS.....	6
-----------------------------	---

FRESH.GLASS.ART

1. «» Персональная выставка 2023.....	17
2.«ХОЖДЕНИЕ» инсталляция 2022.....	35
3.«ИНСТИНКТ ВЫЖИВАНИЯ» тотальная инсталляция 2022.....	45
4.«CASTES» коллекция 2022.....	55
5.«NEGLIGE» коллекция 2022.....	68
6.«ASH» коллекция 2022.....	80

FRESH.GLASS.DESIGN

1.GIPPO 2022.....	92
2.MEDUSA 2022.....	100
3.OIOLIO 2022.....	108
4.KAMUSHKI IZ MORYA 2022.....	118
5.FF BLOCKS коллекция скульптур.....	128

FRESH.GLASS.PROJECTS

1. Izzi not Izakaya Столы и световое панно.....	140
2. SHARE Стекланные панели и дверь.....	142
3. LONDRI Скульптурные световые элементы.....	146
4. FRIEZE, Светящийся фриз из стекланных панелей в архитектуре частного дома.....	148
5.ARTEST Входные двери.....	154
6. Folk Подвесная конструкция и комплекс световых элементов в барной зоне.....	156
7. Стекланные панели в Vladivostok Grand Hotel & SPA.....	158
8. Стекланные панели в частном интерьере.....	162
9. Стекланный потолок в Vladivostok Grand Hotel & SPA.....	166
10. PESCO Switzerland AG, Стол.....	170
11. NAMELAZZ, Люстры.....	174
12. SBERBANK PREMIER, Комплекс предметов-символов для офиса банка.....	176

ТЕКСТУРЫ.....	182
---------------	-----

КОНТАКТЫ.....	201
---------------	-----

FRESH.GLASS



Fresh.Glass- Fresh.Glass- команда, исследующая природы стекла: тактильные, эмоциональные, визуальные. Коллектив лаборатории, художники и специалисты по стеклу Анастасия Вишнякова, Константин Гвоздев, Даша Болховитина, Сергей Мартынов и Кристина Бароева создает и развивает восприятие плавленного стекла как материала, части архитектуры, скульптуры, предмета, транслируя свои ощущения от взаимоотношений с ним.

FRESH.GLASS разрабатывает части архитектуры, коллекции художественных предметов и объектов на стыке функции и искусства. Занимаемся проектной деятельностью от концептуальных решений до реализации.

fresh-glass.ru





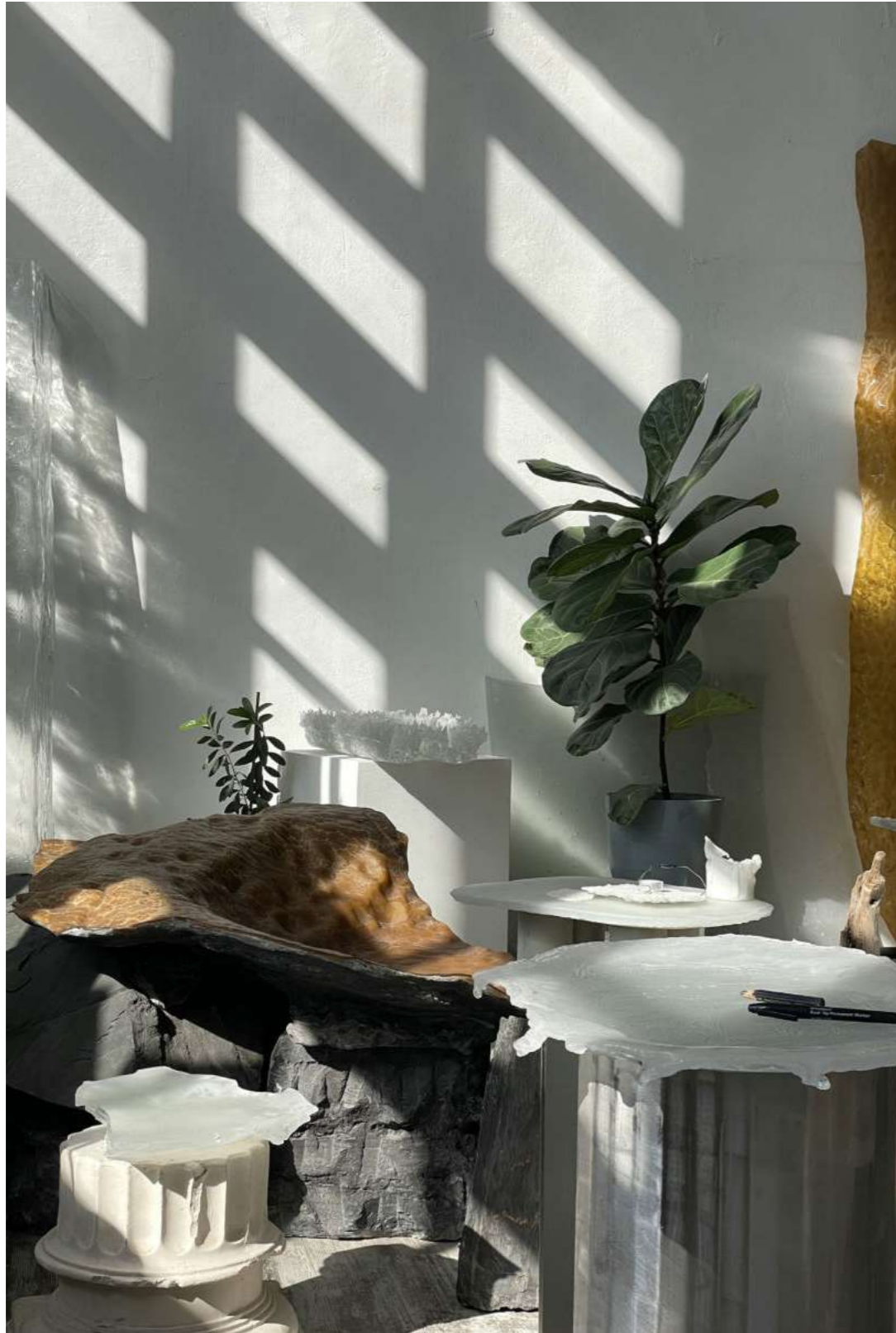

FRESH.GLASS.ART



«» - первый персональный выставочный проект FRESH.GLASS под кураторством самих художников. Экспозиция выставки объединяет предметы художественной и производственной практик FRESH.GLASS - двух направлений студии. Фантазийный ландшафт выставки – приглашение к неторопливому интроспективному путешествию.



2023 Инсталляция





ЖЕЛАНИЕ ПРЕОДОЛЕТЬ

Камерная выставка обретает дополнительные измерения в разбросанных по пространству зеркалах. Будто погруженная в песчаный бархан, меняющий форму под дуновением ветра, экспозиция приглашает к исследованию трансформации образов и собственных чувственных переживаний смотрящего (соприкасающегося, взаимодействующего с объектами человека). Намеренно не озаглавленный, проект стремится расширить пространство для интерпретации опыта взаимодействия гостей с выставкой и предлагает сформулировать собственное «название», впечатление, вдохновленное уникальным чувственным опытом каждого.

Желание преодолеть бросает зрителю вызов – «осмелишься ли ты преодолеть неуверенность и довериться мне, доверить вес собственного тела стеклу?»
Сможешь ли найти гармонию в принятом телом положении?

Дарья Болховитина, Сергей Мартынов,
Константин Гвоздев, Кристина Бароева
Анастасия Вишнякова

«» Персональная выставка
в пространстве Суперметалла, Москва, 2023



Суперметалл
Москва 2023

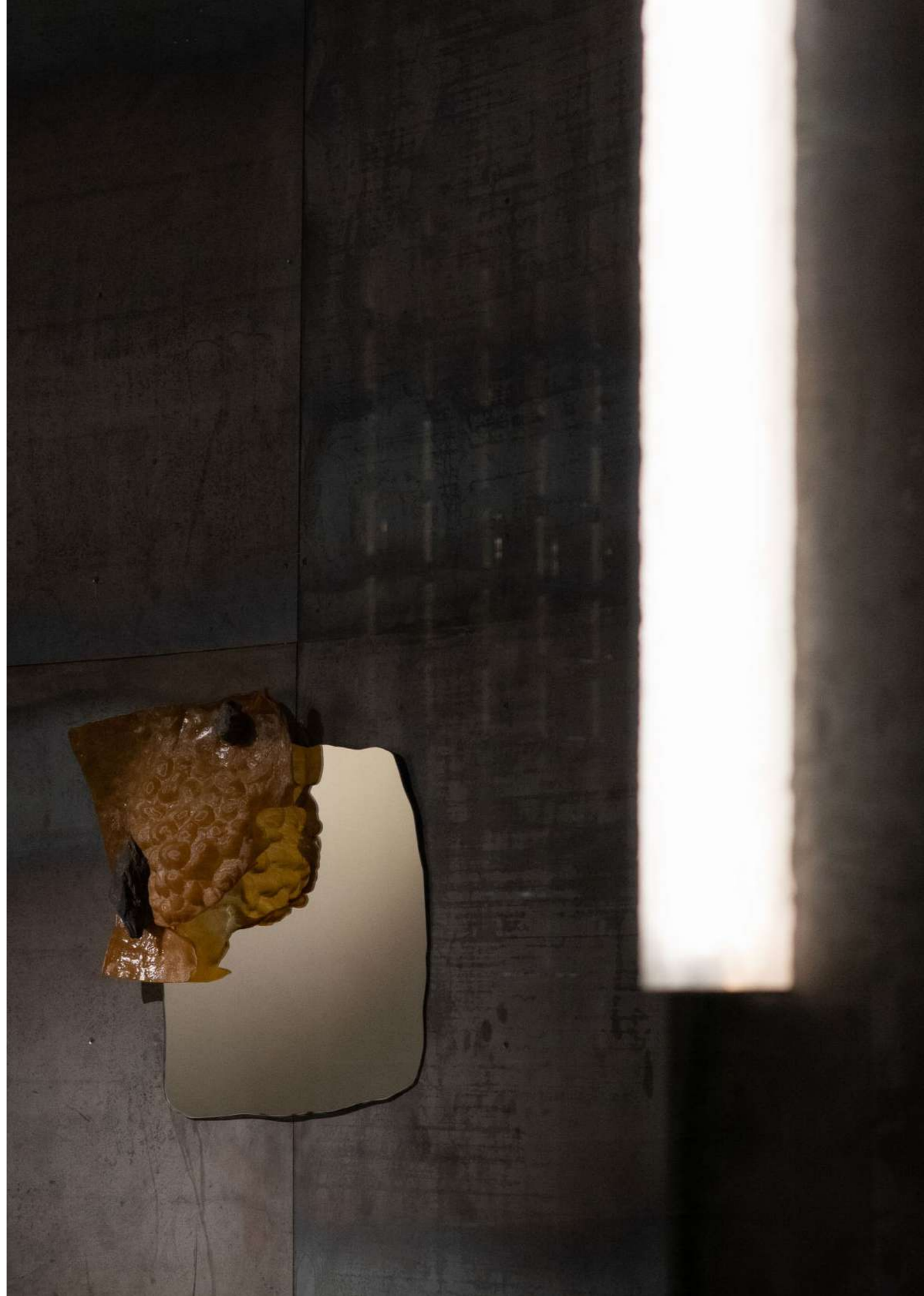

ОБРАТНАЯ СТОРОНА



Обратная сторона – самый неоднозначный объект инсталляции, оно прячется за панно из «марсианского» стекла. Максимально сократившим дистанцию с объектом зрителям зеркало продемонстрирует стык реального мира и зазеркалья – для этого придется заглянуть между зеркалом и защищающим его стеклом. Несмотря на габариты, особенность расположения этого зеркала в пространстве не позволяет ему открыть множество разных ракурсов – но оно и не стремится к этому. Обратная сторона – точка для статичного созерцания, но чтобы найти ее, придется преодолеть Сомнение.

СОМНЕНИЕ НАСТУПИТЬ

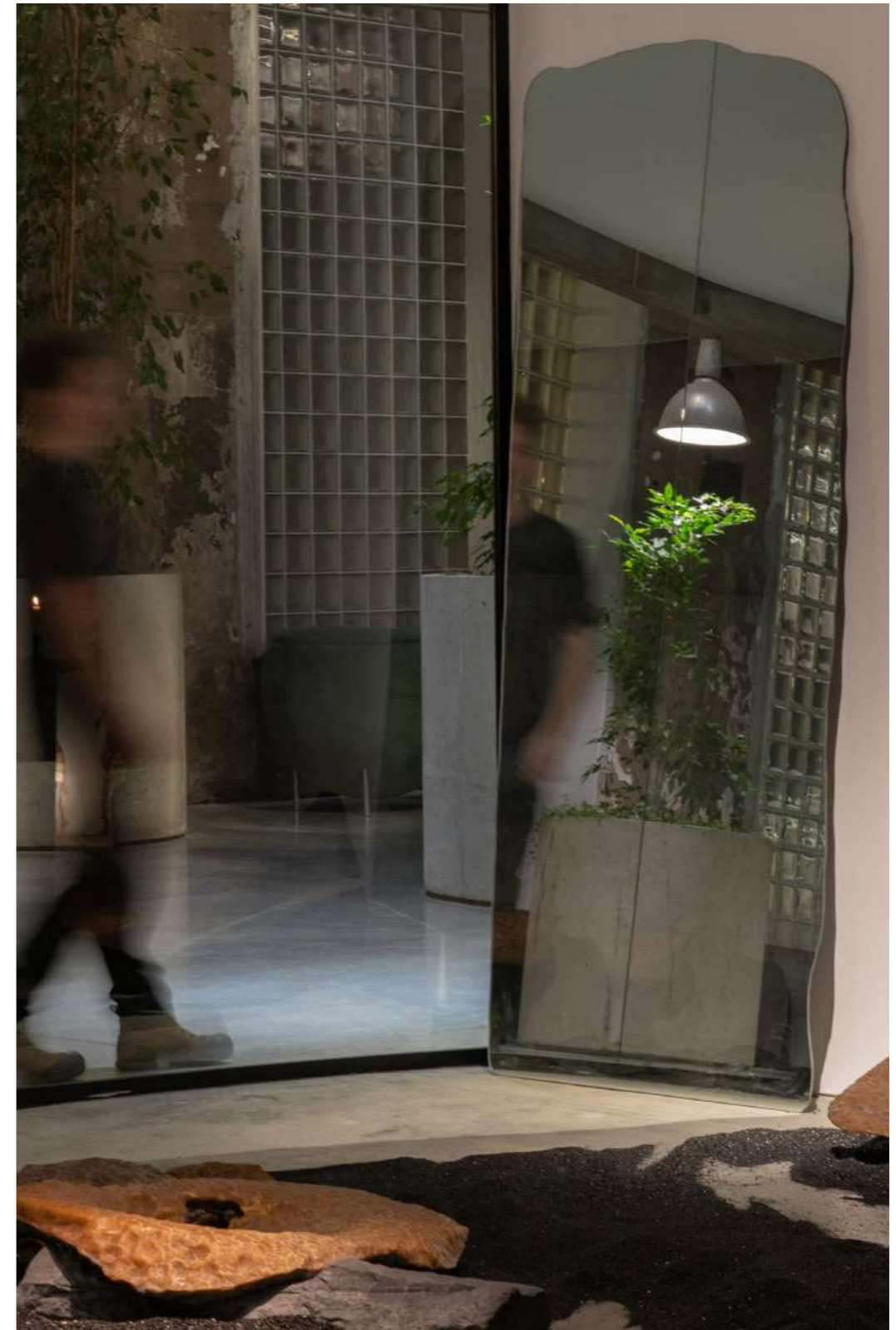

Важный этап «путешествия» – способность довериться материалу, обрести чувство равновесия – расположившись на ложе из стекла или в объекте-кресле. Взглянуть на экспозицию не со стороны, но оказаться буквально внутри нее. Стекло в практике FRESH.GLASS – проводник к внутреннему миру взаимодействующего с ним человека. И если в современной действительности, где «черные зеркала» связывают нас с внешним миром, к чему, как не к «прозрачному зеркалу», стеклу, обратиться за отражением мира наших внутренних переживаний?









В экспозиции экспериментальные разработки иллюстрируют фрагменты тотальной инсталляции Инстинкт выживания, впервые показанной в ММОМА на выставке Среда обитания. Замысловатые формы, так похожие на какие то далекие инопланетные поверхности, соседствуют с серийными интерьерными столами Girro, Камушки из моря и светильниками olollo – объектами «земного» происхождения. Зыбкие образы, возникающие в зеркалах, создают новые грани восприятия объектов. Стоит лишь немного изменить угол обзора, как напоминающая осколок гранита форма приобретает очертания кресла, а сталагмит превращается в столик. На смену неоднозначным зрительным сигналам приходят тактильные переживания – сперва касание кончиками пальцев, затем более уверенное прикосновение.



Даша Болховитина, Сергей Мартынов,
Константин Гвоздев, Кристина Бароева
Анастасия Вишнякова



«» Персональная выставка
в пространстве Суперметалла, Москва, 2023

Интерактивная инсталляция «Хождение» это рассказ о стремлении искать и экспериментировать. Это шаги, ведущие нас по пути создания. Видны этапы, возникающие в процессе , которые обычно остаются невидимыми. Процесс или результат, как итог. Какой он и так ли важен на самом деле?

ХОЖДЕНИЕ

2022 Инсталляция



ХОЖДЕНИЕ

Стекла и фрагменты инсталляции расположены на одной оси. Здесь можно увидеть и спокойный поиск, очутиться на некой грани блужданий и идеологических метаний, отчаянных поступков и рисков, почувствовать поражение и усталость, побывать в отправной точке и посмотреть на итог. Ощутить тактильную поверхность скукоженных стёкол, острых, матовых, гладких. Как живые структуры, они отзывались, подсказывали, а местами и диктовали свое прочтение во время пути.





ХОЖДЕНИЕ ИНСТАЛЛЯЦИЯ

Оглянись, каков был твой путь? Увидь себя цельно со своим итогом и началом, пойми как ты шел, искал, как прожил. Почувствуй переживания, возникающие в процессе: них заключены разные эмоции, пробы, этапы, ощущения, исследования, берущие своё начало от отправной точки - эксперимента и ведущие до самой сути. Риск, на который идёт невольно художник в попытке осуществить задуманное, невидимое стремление ради самого процесса. Единое целое - то, что так хочется защитить, и то, чем на самом деле хочется делиться, - делиться путём проб и ошибок, которые приводят тебя к тому, возможно, что ты и не ожидал вовсе, и уже остаётся подвешенным вопрос: есть ли победители или проигравшие, когда так ценен каждый шаг, когда ты любишь то, что получалось и получилось в итоге.

Каждый шаг значил разное:
 большое стекло - суть
 -тонкие обломки - поражение
 -стекло в отражении зеркала-отправная точка, свобода
 -группа объектов -идеологические метания, попытки найти путь
 -злое стекло -усталость, потеря веры, временное поражение
 -зеркало - мост

Выставка «Конец беззаботности. Четыре предложения для радикальной заботы», U Contemporary

Даша Болховитина
 Сергей Мартынов

ЦСИ Винзавод, Москва, 2022



Биологическая природа человека -это сумма инстинктов . В нас есть оставшаяся животная природа, но сами мы имеем двойственный состав. Двойственный состав существа человека.. Один из наших инстинктов - заглянуть туда, где ты не был. Тут ты уже был, а там не был. Человек не может идти во всем против инстинктов, не может он идти и против разума, чувствует ценность объективной истины. Мы свободны, но это значит – свободны и осуждены наталкиваться на неподатливое в нас самих, – неподатливое, в котором – наша вечная неизменная природа. Инсталляция предлагает разные виды взаимодействия с объектами.

ИНСТИНКТ ВЫЖИВАНИЯ

2022 Тотальная инсталляция

Перед вами объекты неживой природы. Но может они были когда то живыми? Может в этом помещении когда то кто то жил? А когда? Может это было существом? Из которого что то сделали. Или это поверхности некогда живой планеты, планеты Марс? Что именно произошло с Марсом? Марс управляет базовыми инстинктами выживания и программами подсознания, которые вызывают и регулируют активные действия и энергетику человека (прилив сил, адреналин), - во внутренней жизни. Марс управляет сильными эмоциями, и аффектами, страхами. Везде с тобой следует внутреннее непонимание, желание изучить, но преодолеть.

Возможно, марс от нас скрывает новые знания и возможные удовлетворения наших космических амбиций. Но для выживания, возможно, нам стоит придерживаться корней.

Зеркало **«Обратная сторона»** - это взгляд с изнанки, на обратную сторону, на инстинкт, который мы не видим в обычной жизни. Разговор своей сущности с как будто когда то живой сущностью, знакомство.

«Обломок чужеродного», будто сталагмит, тянется ввысь – и стремится получить касание ладони. Нефункциональный, чужеродный привычному столу, маленький инопланетный столик способен стать опорой почти невесомым, миниатюрным объектам – может быть, даже нематериальным. Можно ли поместить в физическом пространстве неосязаемое переживание?



ВНУТРЕННЯЯ НЕУВЕРЕННОСТЬ



В центре экспозиции – фрагменты тотальной инсталляции **Инстинкт выживания**. Формы, лишь отдаленно напоминающие функциональные объекты, за таинственной, даже неприветливой наружностью скрывают свое истинное предназначение – приглашение к взаимодействию с собой. Название вытянутого напольного объекта **Область приземления** стоит воспринимать буквально – и визуальное агрессивная форма превратится в удобное сиденье (или даже ложе), с которого открывается совершенно новый облик экспозиции. Напротив ложа расположен – другой напольный объект, **Дюна**. Его другое название – **Сомнение**. В чем назначение этого объекта, как с ним взаимодействовать? Можно ли взобраться на Дюну и осмотреться вокруг? Кажется, да. Малые зеркала выражают внутреннюю неуверенность и неравновесие.



Здесь все знакомо и изведано, мне нужно двигаться дальше. Я хочу заглянуть за пределы своего сознания, оказаться там, где я не была раньше, соприкоснуться со своими инстинктами. Я захожу в эту комнату и попадаю на Марс. Я вижу странные, замершие, подвешенные в пространстве объекты, их суть для меня непостижима. Может быть, они были когда-то живыми? Они пугают и манят одновременно, мне хочется прикоснуться к ним и понять их природу. Я должна приспособить этот странный новый мир к себе, стать его частью и сделать его частью своей среды. Могу ли я присесть на поверхность, которую не понимаю? Но ведь она существует, а значит я могу. А из чего это? Ведь это стекло? Но стекло хрупко. Прозрачно. Оно не бывает таким. Выглядит опасно, но я должна попробовать. Мне необходимо испытать это. Я хочу научиться управлять своими эмоциями, я должна преодолеть свой страх. Я теряю равновесие, но всем своим существом желаю пройти по территориям красной планеты. Я свободна здесь, но это значит я осуждена наталкиваться на неподатливое во мне самой и в этом моя вечная неизменная природа. Шахри Амирханова.

ИНСТИНКТ ВЫЖИВАНИЯ



Групповая выставка «Среда обитания»
Московский музей современного искусства ММОМА & SAMPLE 2022

«Неравновесие» - небольшое зеркало, завершающее в экспозиции серию Инстинкт выживания, несмотря на свои скромные размеры заключает в себе множество комбинаций объектов, которые собираются при смене угла зрения. Объект демонстрирует неравновесие, или неустойчивость, визуальных композиций, рождаемых зеркалом.

ОБЛОМОК ЧУЖЕРОДНОГО

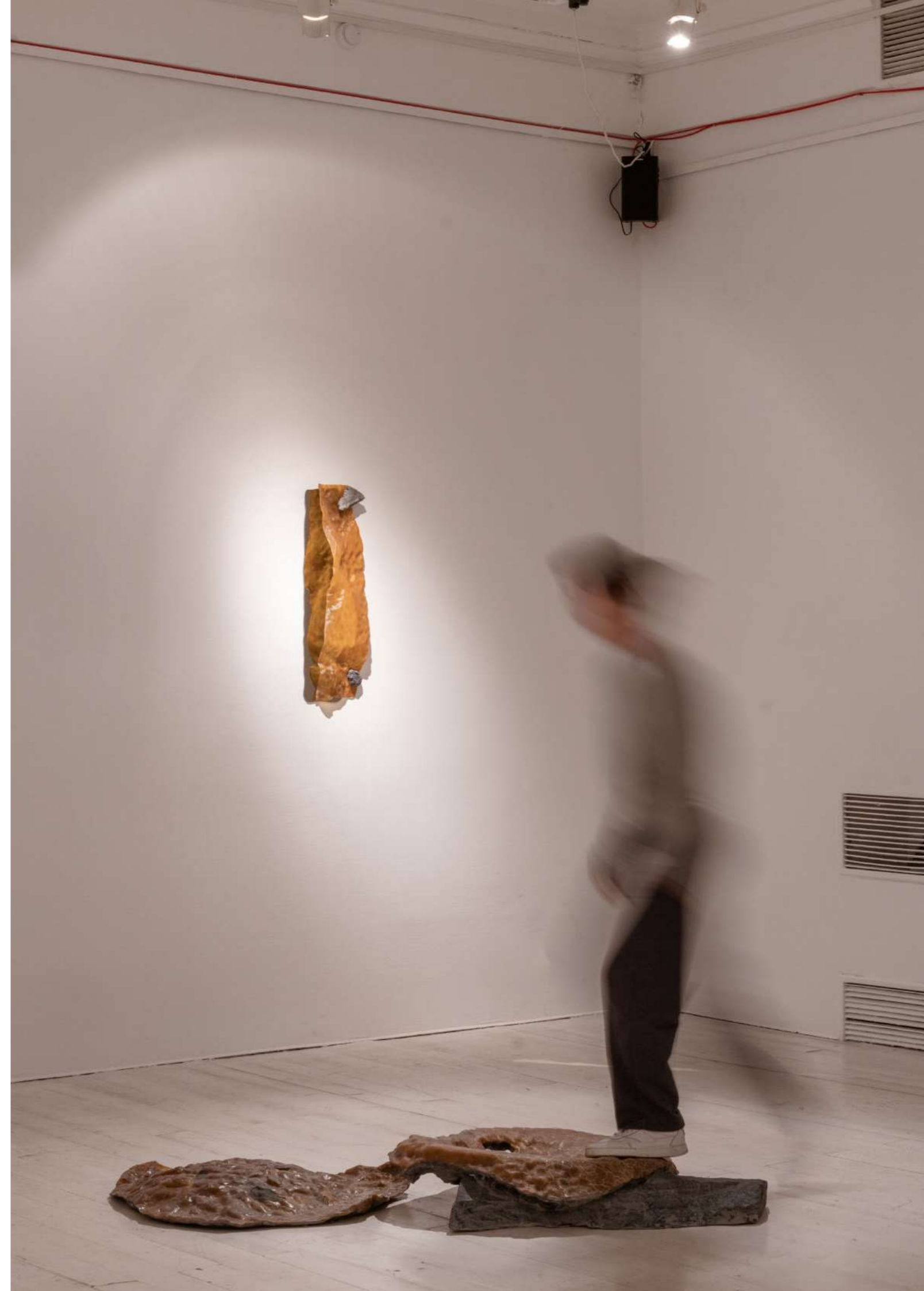

CASTES

2022 Коллекция



CASTES

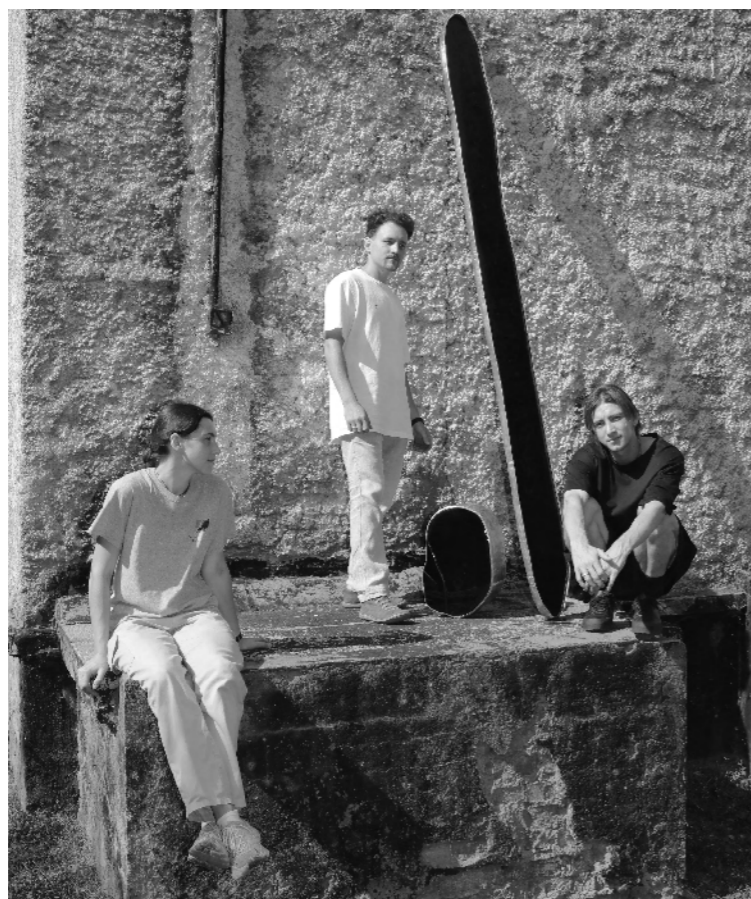

Капсульная коллекция «Castes» рождена в коллаборации локальных ремесленных мастерских «LAVDANSKYWORKSHOP» и «FRESH.GLASS» – это размышление в скульптурных формах о феномене мистического света, тонкой и тихой красоте, о слиянии традиций с визуальным языком современного искусства. Дизайн и философия коллекции были созданы художниками Дашей Болховитиной, Сергеем Мартыновым (FRESH.GLASS) x Семеном Лавданским (LAVDANSKYWORKSHOP).





CASTES

Процесс исследования начинался с переосмысления образа венца грузинской иконы VIII века, покрытого драгоценными камнями, закрепленными в касты. Касты, или металлические оправы-крепежи для драгоценностей, послужили прообразом для будущих столов. Латунный лист подобно касту фиксирует и обнимает стекло, принимая его форму и проявляя облик. Строгость и чистота форм, балансирующих на стыке функционального дизайна и абстрактного искусства, соединяют во вневременном диалоге архаику и современность.

Выставка «Среда обитания», ММОМА, Москва 2022
«Придуманно и сделано в России».
Всероссийский музей декоративного искусства, Москва 2022
Collectible Design, Бельгия, Брюссель 2023
PAD Paris, Франция, Париж 2023
«Art & Design», VLADEY аукционный дом, Москва 2023
Неделя дизайна в Париже, групповая выставка в галерее BOONROOM 2023

Даша Болховитина
Сергей Мартынов
Семен Лавданский



CASTES

Черная гладь стеклянных поверхностей, густая как смола, в сочетании с посеребренной латунью, работает как образ космического тела – целостного и ювелирно монолитного.





CASTES

В концептуальной основе коллекции «Castes» лежит любовь к церковной эстетике, работе с материалом, к своему историческому прошлому и национальному наследию. Черная гладь стеклянных поверхностей, густая как смола, в сочетании с посеребренной латунью, работает как образ космического тела – целостного и ювелирно монолитного.

Дизайн и философия коллекции были созданы художниками Дашей Болховитиной, Сергеем Мартыновым (FRESH.GLASS), Семеном Лавданским (LAVDANSKYWORKSHOP).



NÉGLIGÉ

2022 Коллекция





Зимой реки находятся под снегом, но они продолжают бежать в предгорных зонах. Во время оттепели снег обнажает их, но остаются мелкие крупинки - льдинки по краям, над самой водой, которые как будто намекают нам на то, что было, или то, что будет.

Это удивительное явление, если посмотреть на него целю, выглядит так, как будто неясно время, - то ли стремительная холодная темная вода покрывается сверху коркой льда, то ли наоборот он ее решает показать. Так и мы, то решаем поделиться, то не хотим открываться, и не всегда это в наших возможностях. Кто ты, в этом, требующим определенных погодных условий, явлении природы?

Посмотри, загляни, какое твоё отражение?





Насколько мы выбираем куда смотреть? Или кто то выбирает за нас ...
Сейчас все больше мы сталкиваемся с отражением того, что происходит,
того, кто мы...как будто мы решаем, пряча или открывая. Ты смотришь на
себя и забываешь видеть красоту деталей, а кто то наоборот не может
все окинуть в целом, теряясь в мелочах. Так и мы, то решаем поделить ,
то не хотим открываться и не всегда это в наших возможностях

NÉGLIGÉ

Выставка «Среда обитания», ММОМА, Москва 2022
Выставка «100 лет Российского Дизайна» Новая Третьяковка, Москва 2022
Выставка «Art & Design», VLADEY аукционный дом, Москва 2023



Материалы: стекло, зеркало
Техника: моллирование



История создания объекта хранит в себе события, откуда берется и название, и отметины от предпринятых шагов нашей команды. Каменная бугристая поверхность, находится с обратной стороны, ее не видно, особенно через темное стекло, хотя именно ее и принято считать лицом по классическому развитию событий техники.

ASH
2022 Коллекция

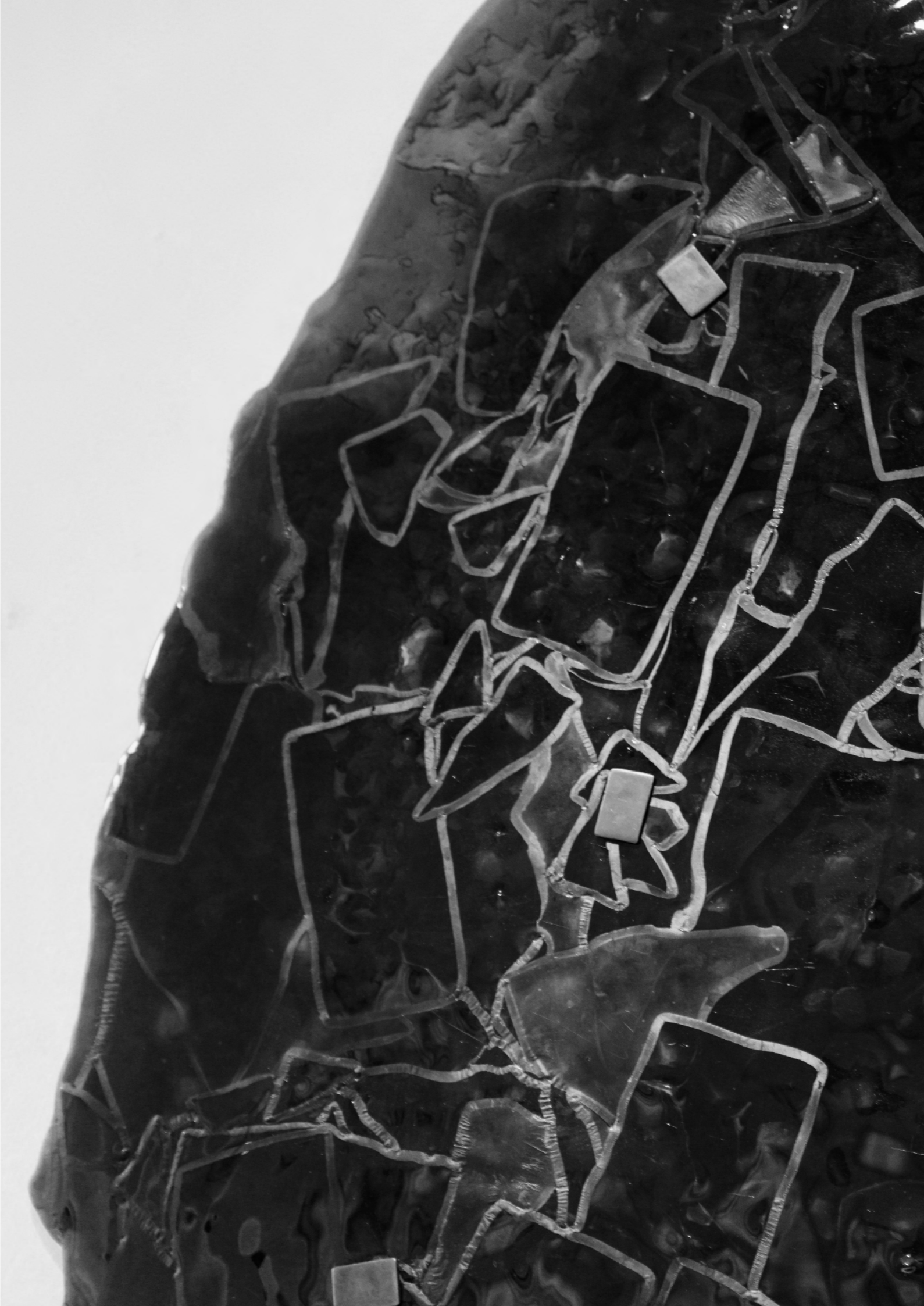

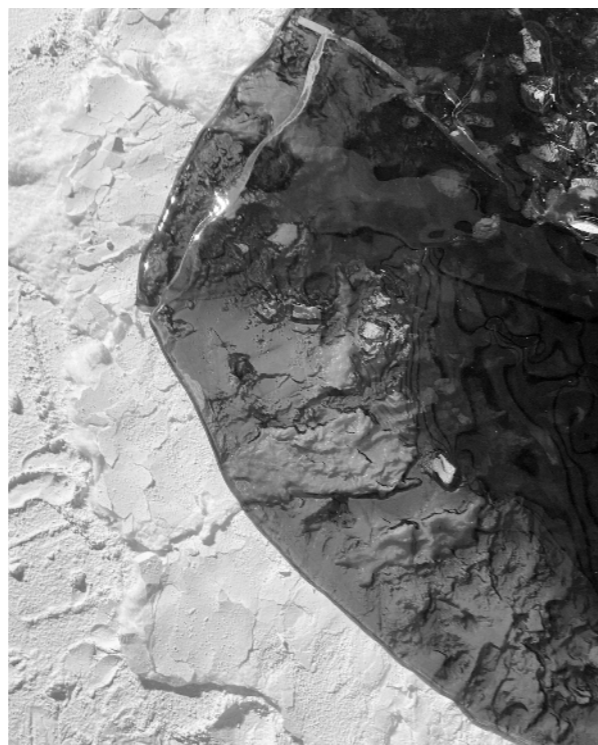

ASH

Пепел- это размышление о том, что «изнанка» порой бывает сильнее и от- кровеннее чем «лицевая» сторона. Именно на ней бывают видны «истинные помыслы», остаются следы, наполненные истинной красотой. Естественно сложившиеся между собой маленькие полотна являют одно, мощное целое , и это видно именно с обратной стороны, которую обычно принято скрывать или подвергать некоему роду обработки при работе в технике моллирование - технике плавления стекла.

Грамотно прогнозируя, нужно работать с материалом «наоборот», представляя, как его природа себя поведет при заданных условиях. После сплавления кусочков стекла воедино лишь с изнанки мы можем видеть следы - «воспоминания», оставшиеся от них, можем видеть пересечения - то, как пласты втекали друг в друга, -историю их взаимодействия. Обычно эта поверхность потом либо обрабатывается, либо скрывается, так как показывает несовершенства, почему то принято, будто, стирать память о том, чем это было раньше

Выставка «Art &Design»,
VLADEY аукционный дом,
Москва 2023



ASH

Коллекция «Пепел» это предложение подумать о том, что то, что обычно принято скрывать может оказываться сильнее, выдавать гораздо большую эмоцию. Естественная природа чище, мощнее и красивее, чем то, что мы, возможно, пытаемся порой показать. А что то, что принято таить, то, что кажется неважным, неинтересным, может быть гораздо более сильным целым.



FRESH.GLASS.DESIGN



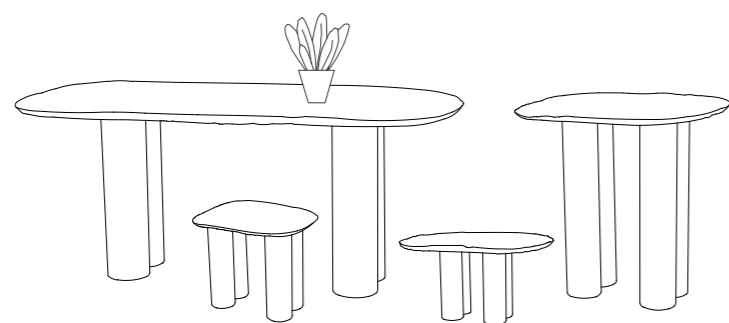

GIPPO
2022 Коллекция



Gippo Family - серия предметов из авторского художественного стекла. Погружаясь в мир экспериментов с необыкновенными возможностями стекла, команда Fresh.glass придумала, как совместить этот опыт с функцией. Серия предметов Gippo- это про то, какими дружелюбными могут быть «жители» пространства: такими же удивительными, неуклюжими, но мощными и интригующими, как и семейство гиппопотамовых.

GIPPO



GIPPO

Gippo Family - коллекция предметов из плавленного художественного стекла.



Материалы: стекло, сталь
Техника: моллирование
2022



Главной особенностью серии предметов Gippo являются ощущения: толща белого, матового, морщинистого стекла, почти «живого», вызывает желание прикоснуться, провести рукой по торцу, складкам поверхности и ощутить «тепло стеклянной кожи». Полноту впечатления дополняют четыре основательные и устойчивые ножки, которые собирают этот образ на ассоциативном уровне во что-то знакомое и понятное. Gippo Family, это в первую очередь про работу с материалами, уникальными знаниями и опытом, как с источником вдохновения и чувственности. Сенсуальный опыт рождает эмоции, которые по итогу воплощаются в предметы с душой, душой Fresh.Glass



Серия световых панно «Медуза» будто вырастает из стены, создавая живое ощущение подводного организма. Световые панно есть малых и больших форм, а также могут создаваться кастомно в рамках максимального размера печи нашей мастерской 2900 на 100мм. Формы могут живо перетекать из овальных в более округлые, иметь больше или меньше изгибов, как и в природе водных глубин.

MEDUSA

2022 Коллекция

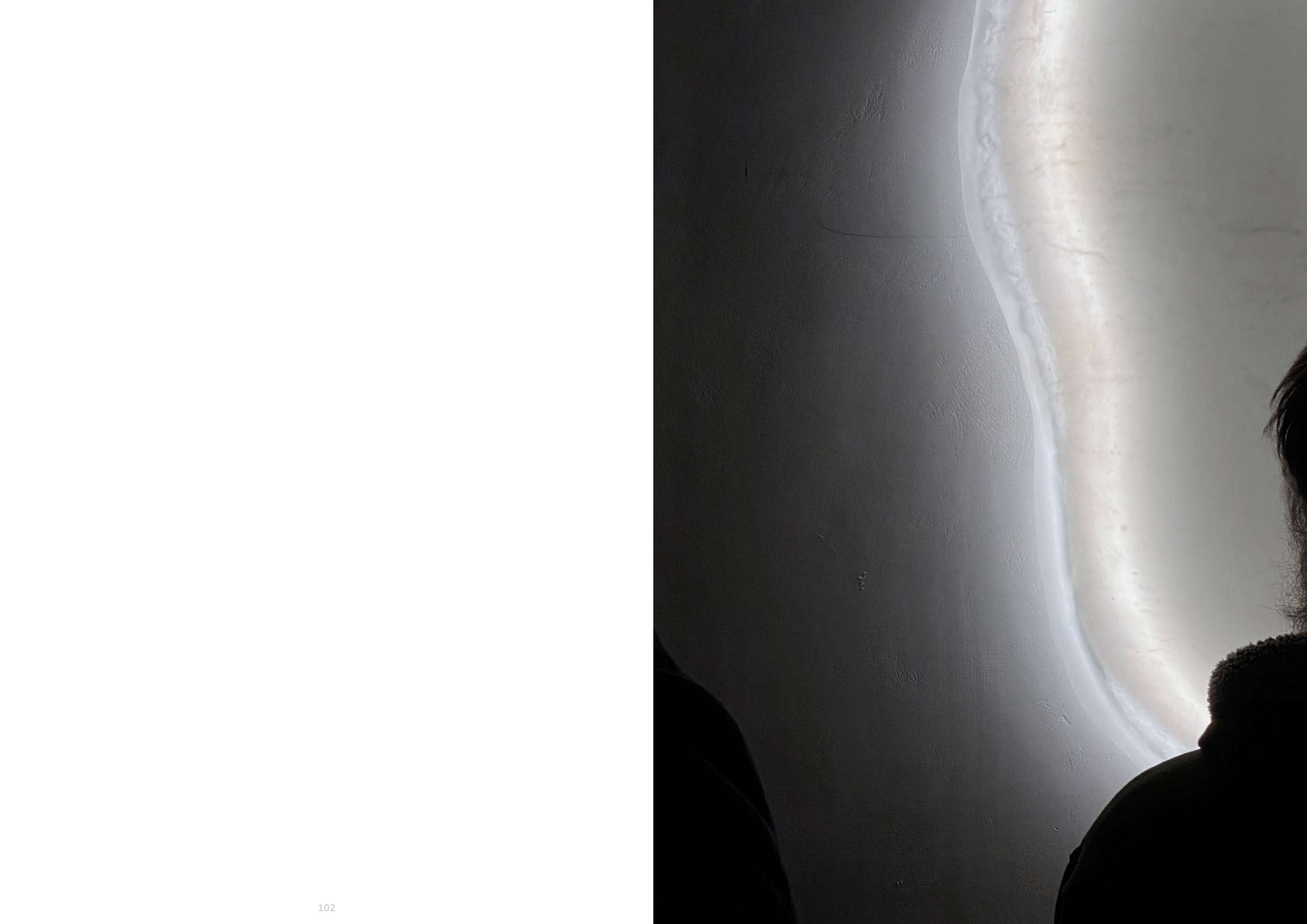



MEDUSA

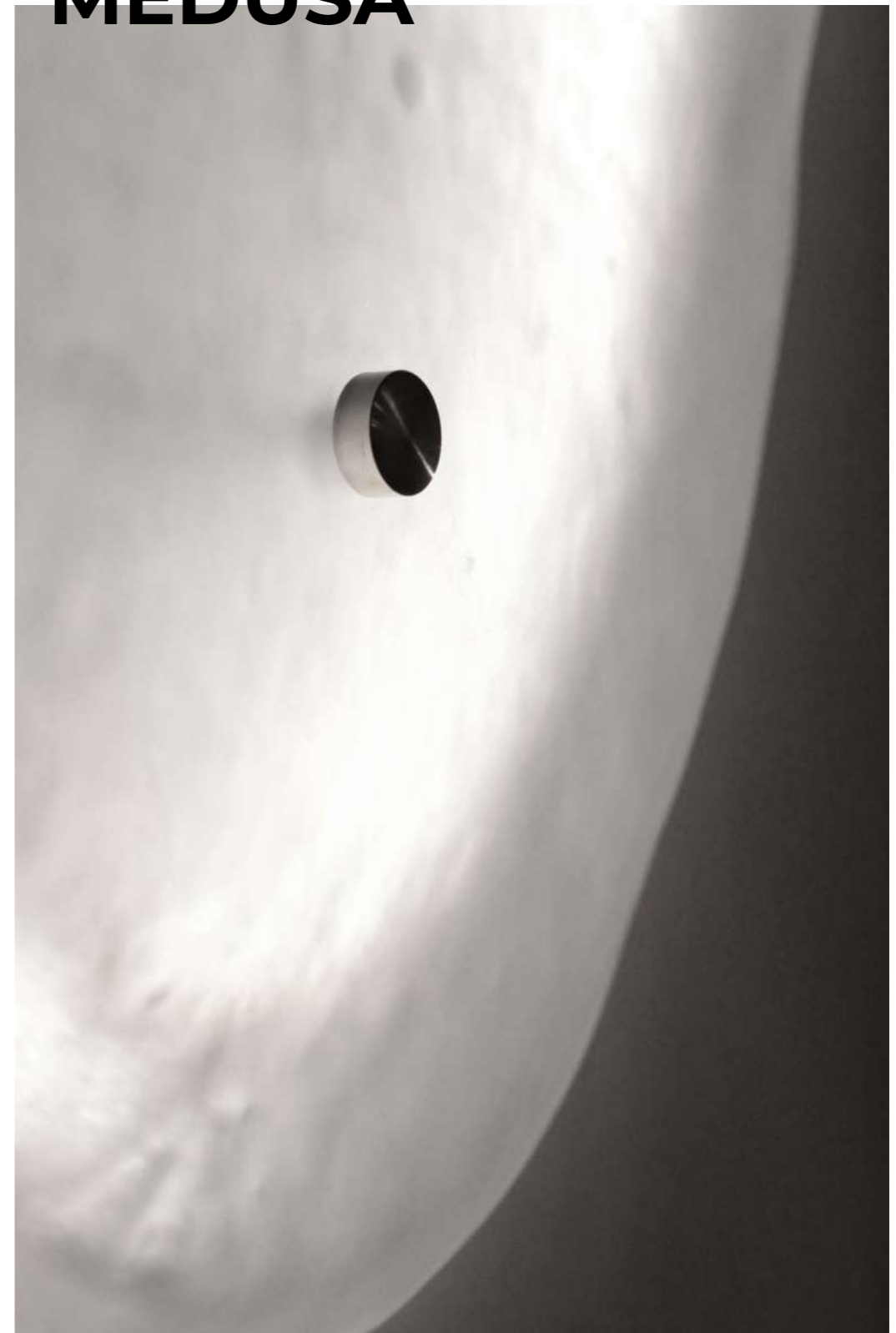

Магическая тактильная матовая поверхность, светящаяся изнутри будто приглашает дотронуться, а заворачивающийся край плавленного стекла знакомит с физикой материала, когда стекло, начиная будто таять в печи, удается "поймать" в своей толщине, благодаря знаниям и опыту нашей студии.



MEDUSA

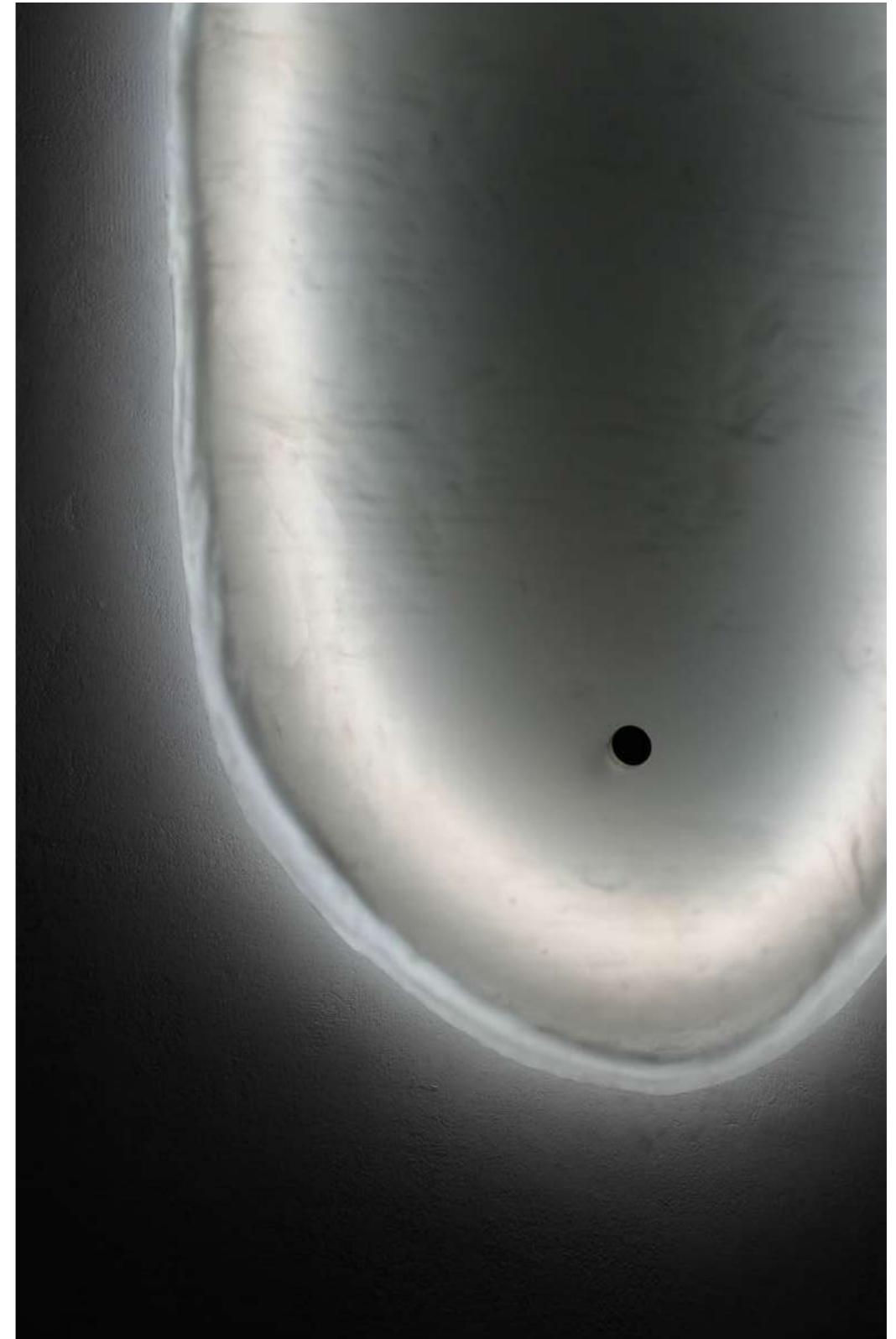

Ololo – это модульные светильники бра из мелкой фракции стекла с белой, матовой, бархатной, как кожа, фактурой. Мягкая геометричность шести форм в линейке, позволяет создавать десятки простых и минималистичных композиций на стене с ламповым рассеянным светом. Фактура битого запеченного стекла, преломляя свет дает жизнь внутри толщи стекла, от чего проявляется ажурность поверхности. Серия световых элементов позволяет создавать скульптурные композиции на стене или потолке. Каждый olo можно использовать как отдельно, так и совместно с другими, соединять в линии или бесчисленные завороты, можно развивать со временем композиции, а можно добавлять или наоборот разделять, создавая новые и новые формы. Их мягкая геометричность, ламповый рассеянный свет, проходящий через крупницы, завораживает и приглашает дотронуться. А бархатистая фактура спеченной стеклянной крошки не дает оторвать взгляд и руки.

OIOIO
2022 Коллекция

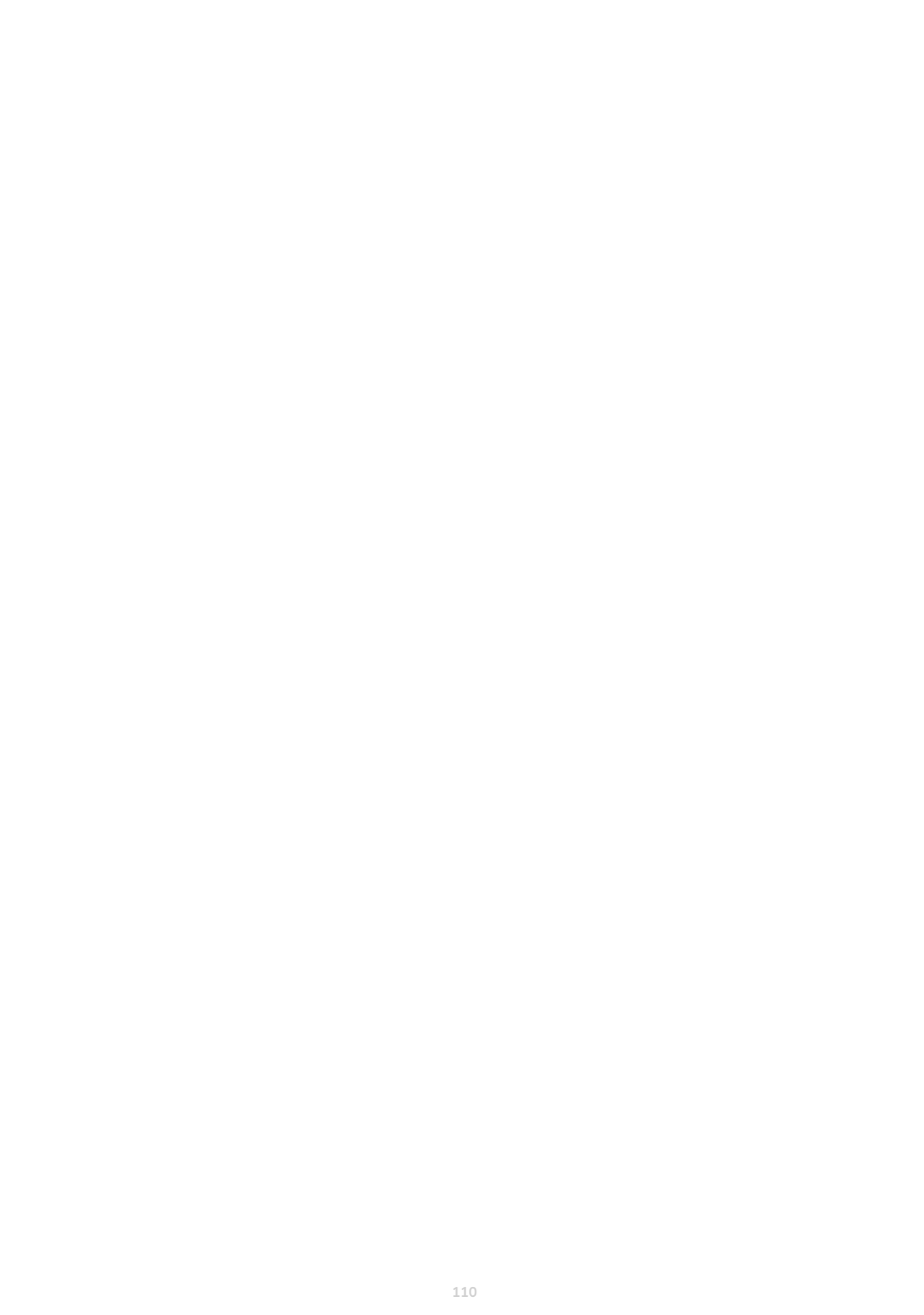



OIOIO
Коллекция световых элементов



«Придумано и сделано в России».
Всероссийский музей декоративного искусства,
Москва 2022
«Венецианская неделя стекла». Палаццо Лоредан HUB до 35.
Венеция 2023

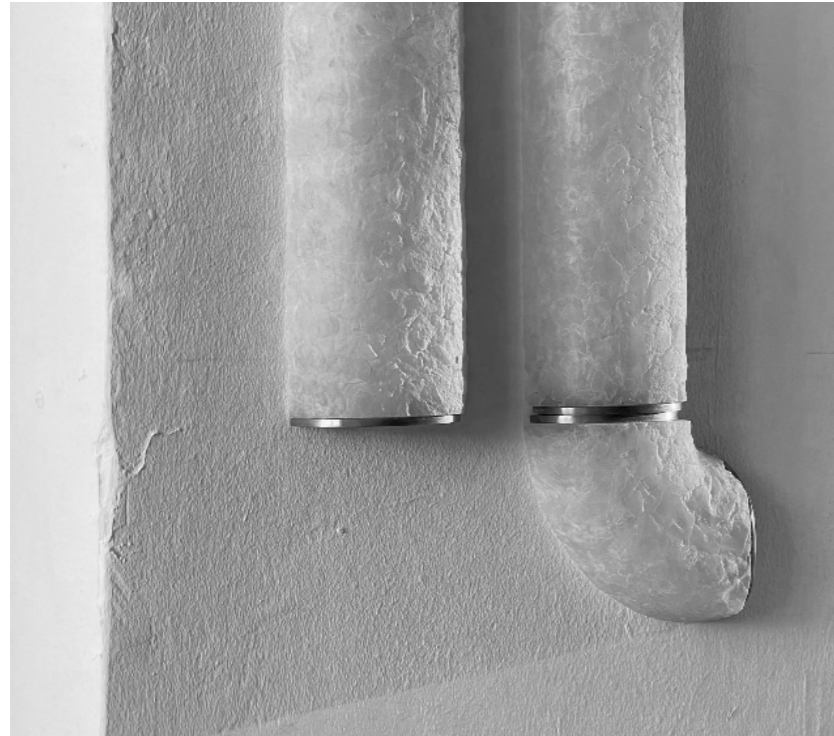

Она напоминает то снег, который таял во время оттепели и застыл от мороза, то какую то кожу пресмыкающегося, светящуюся изнутри и создающую живое ощущение. Функция диммирования придаёт каждому светильнику olo ещё больше уюта и магии. А днём, они работают в качестве скульптур на стене. Солнце преломляет свет сквозь и рождает блики, открывая мир матового стекла, собранного из кусочков.

Материал: переработанное стекло, сталь.
Техника: моллирование
Обработка: алмазная резка, пескоструйная обработка

2022

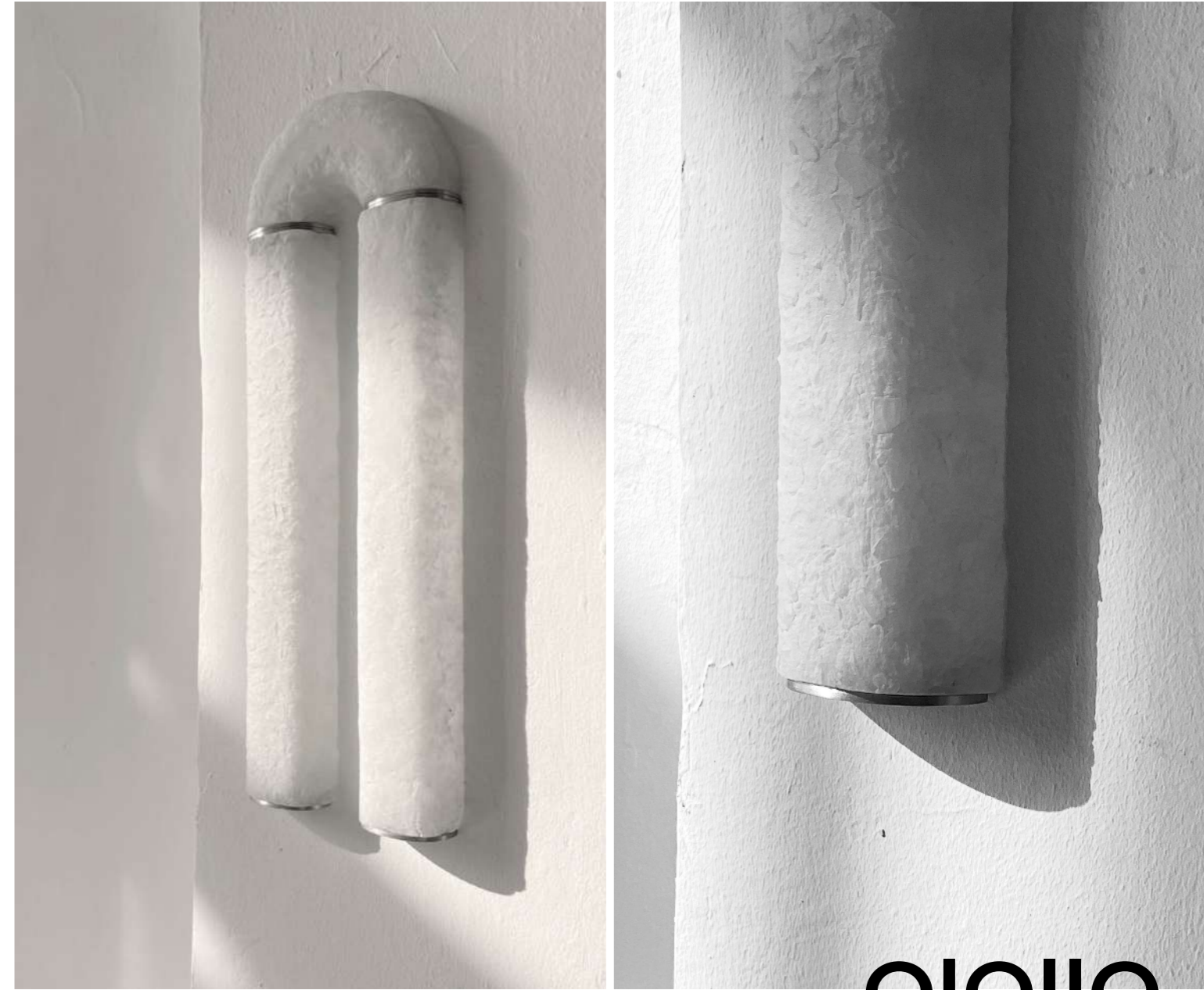

OLOILO

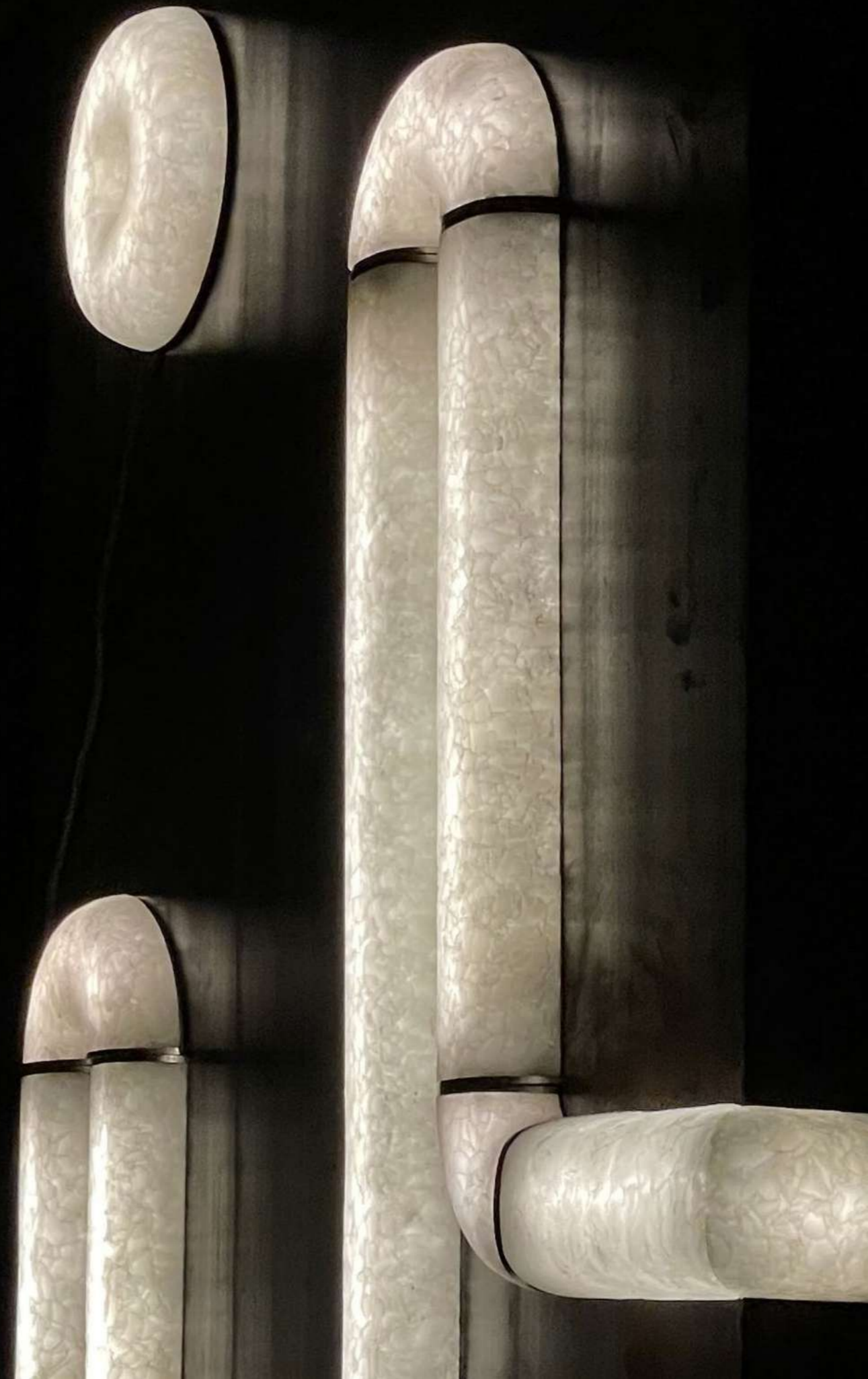

Во Владивостоке, недалеко от мыса Трёх камней, на берегу бухты Стеклянная, вместо песка можно обнаружить бесконечное количество абсолютно плавных по форме стеклянных, керамических, металлических частичек - все они находились долго под водой, где волны накатывали и накатывали, вселяя природе мощи воды в опасные от рук человека осколки: все они сталкивались между собой бесконечное количество раз и образовали естественную матовость поверхности. Мягкость форм, их скаты, тактильность очень захотелось отразить в объектах, которыми было бы удобно пользоваться.

КАМУШКИ ИЗ МОРЯ

2022 Коллекция



КАМУШКИ ИЗ МОРЯ



Выставка «Среда обитания», ММОМА, Москва 2022



КАМУШКИ ИЗ МОРЯ



Материалы: стекло, бетон (литье в формы)
Техника: моллирование

Коллекция как будто погружает в этот скруглённый мир, где спокойно накатывает вода на берег, где можно посмотреть вдаль и увидеть горизонт, ощутить силы природы и вздохнуть морской воздух полной грудью, обретая равновесия и силы. А формы, как будто обточенные водой, расслабляют эмоционально, нужно только погладить.



Коллекция прозрачных скульптур FF BLOCKS из плавленного стекла знакомит с внутренней природой материала, - такой разной и успокаивающей. Все формы приближены к параллелепипедам и имеют отверстия в виде природных структур. Размеры внешних габаритов и внутренних объемов, их количество создаются каждый раз в индивидуальном порядке, это позволяет создавать новые формы под конкретные задачи или примерно повторять уже воплощенные. Коллекция основана на соотношении стеклянной толщи и преломлении света сквозь грани, разной степени прозрачности.

FF BLOCKS

Коллекция скульптур FOR FLOWERS, FOR FRESH

BLOCKS



BLOCKS



Даша Болховитина
Материалы: хрусталь
Техника: моллирование,
Холодная обработка : шлифовка, полировка
2021



С каких то сторон оставлена живая фактура от форм, в которых запекается
стекло в печи, какие то отполированы до гладкой поверхности, что позволяет
заглянуть и открыть для себя «жизнь» внутри плавленного стекла.



FRESH.GLASS.PROJECTS

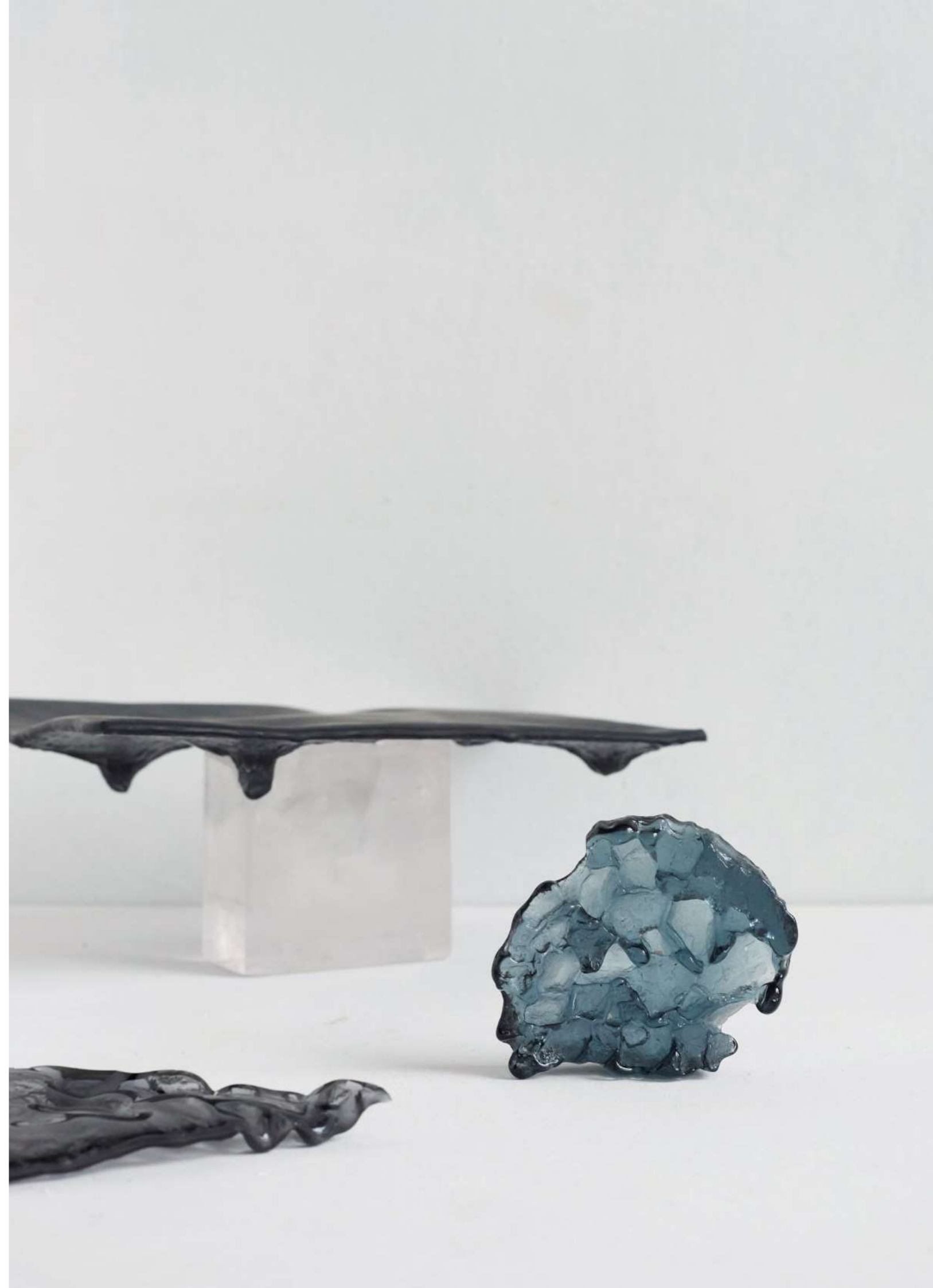

IZZI NOT IZAKAYA

Столы и световая панель
Текстура Fresh.Glass: Глубокие камни
Проект: Бюро «Пространство»

2022



Техника: моллирование
Материалы: бетон, стекло



SHARE



Share Cafe
Комплекс перегородок в ресторане
Москва, Вознесенский переулок, дом 5с1
Текстура Fresh.Glass: Кора дуб
2021

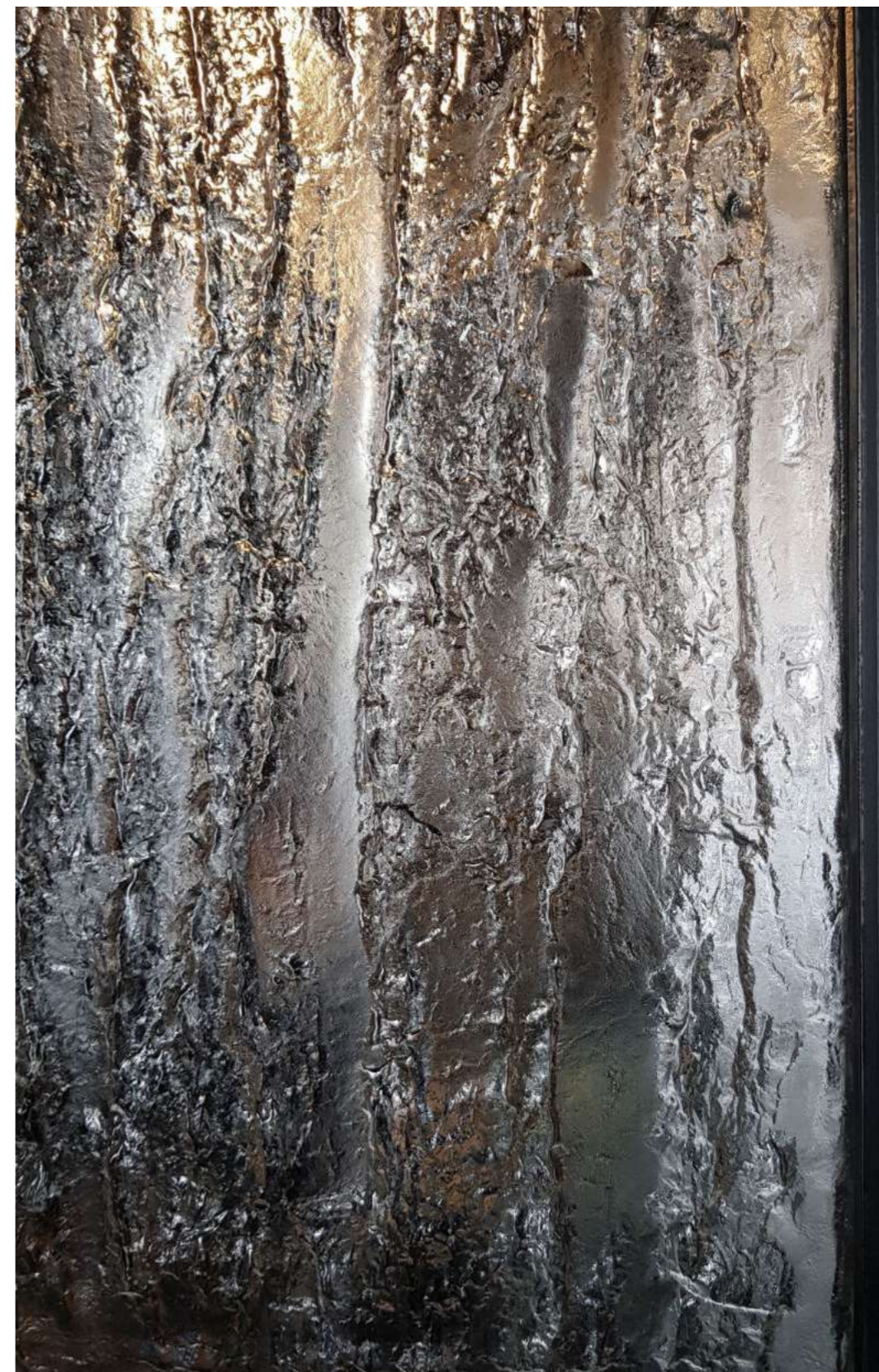

Техника: моллирование
Материалы: сталь, стекло



LONDRI



Скульптурные световые элементы для ресторана
Москва, Дмитровский переулок, дом 11
Текстура Fresh.Glass: Кора (яблоко)
Проект: Sisters Design&Right Master 2k
Техника: моллирование
Материалы: сталь, стекло
2021



FRIEZE



Своящийся фриз из стеклянных панелей в архитектуре частного дома
Текстура Fresh.Glass: «Дракон»

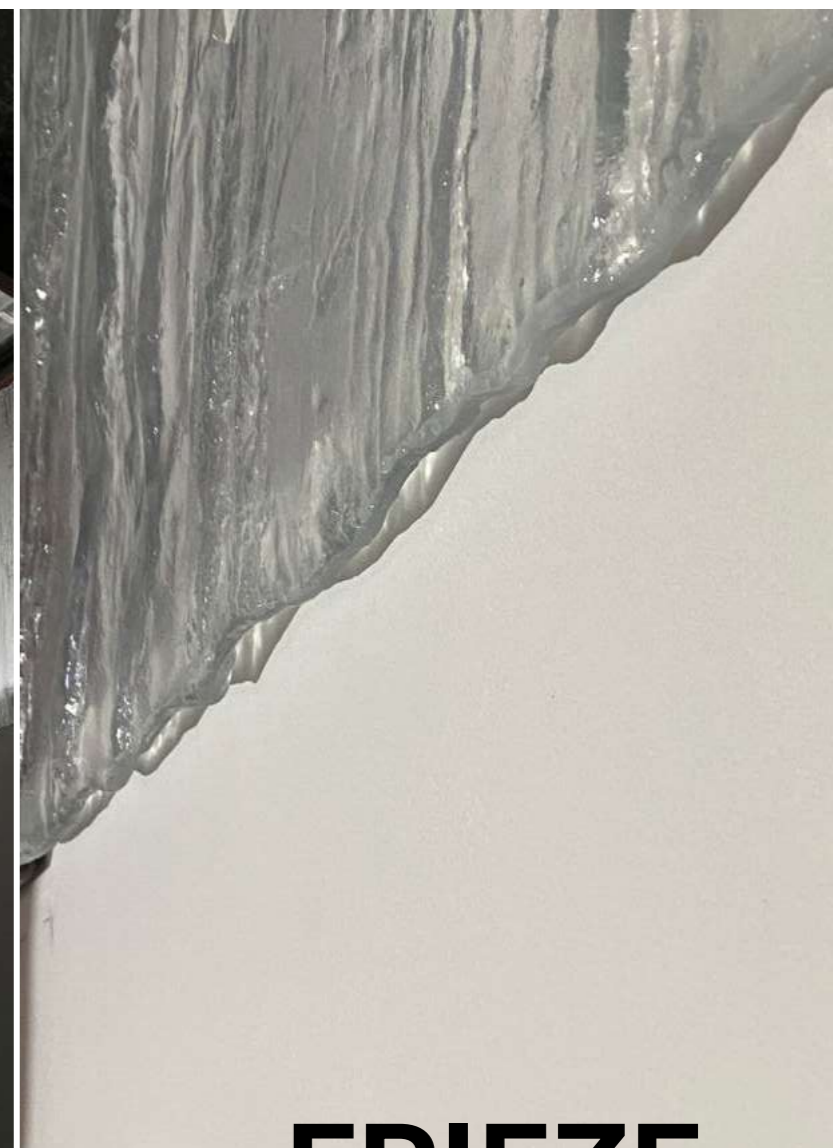

Техника: моллирование
Материалы: сталь, стекло
2022

FRIEZE

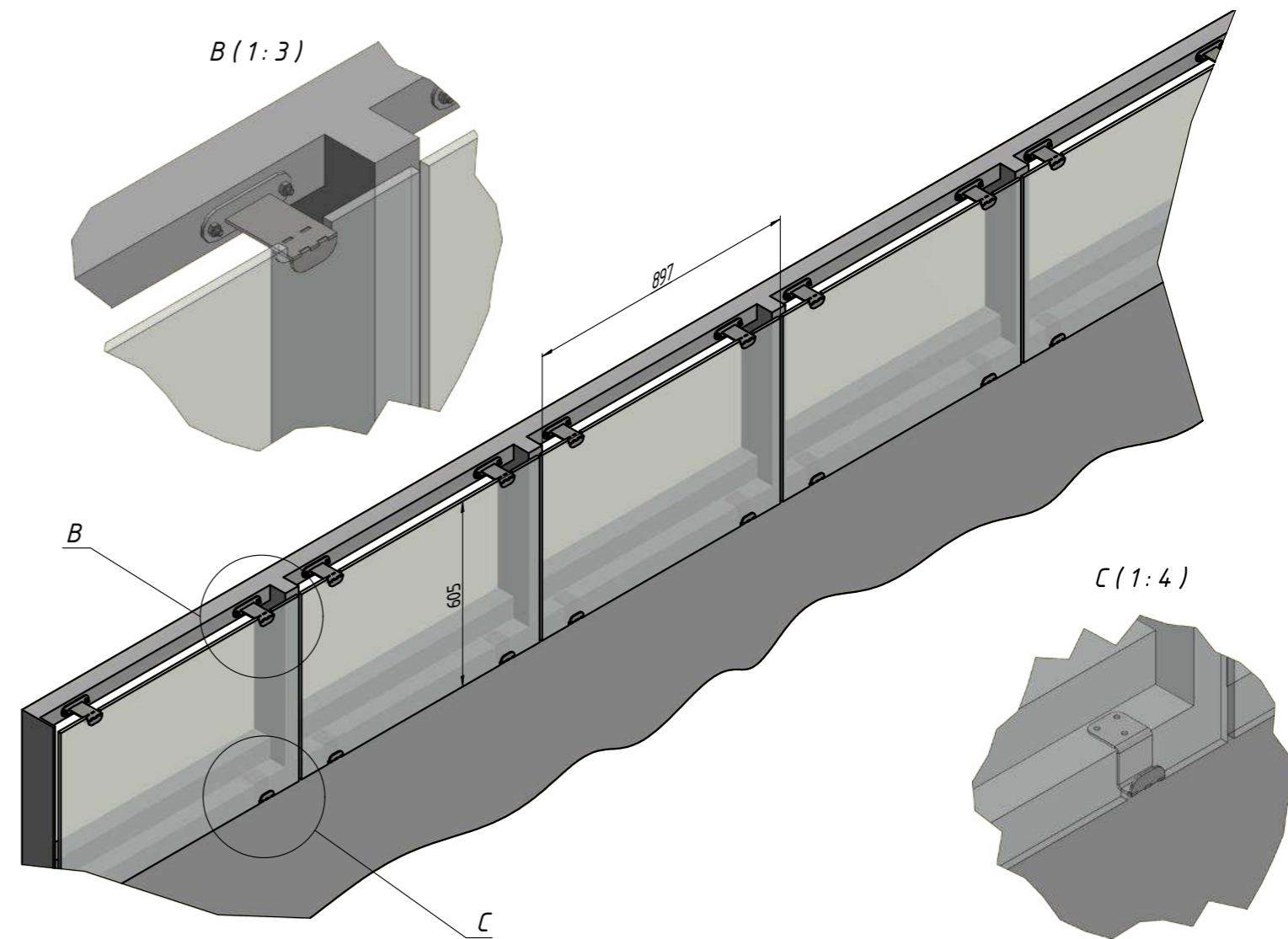
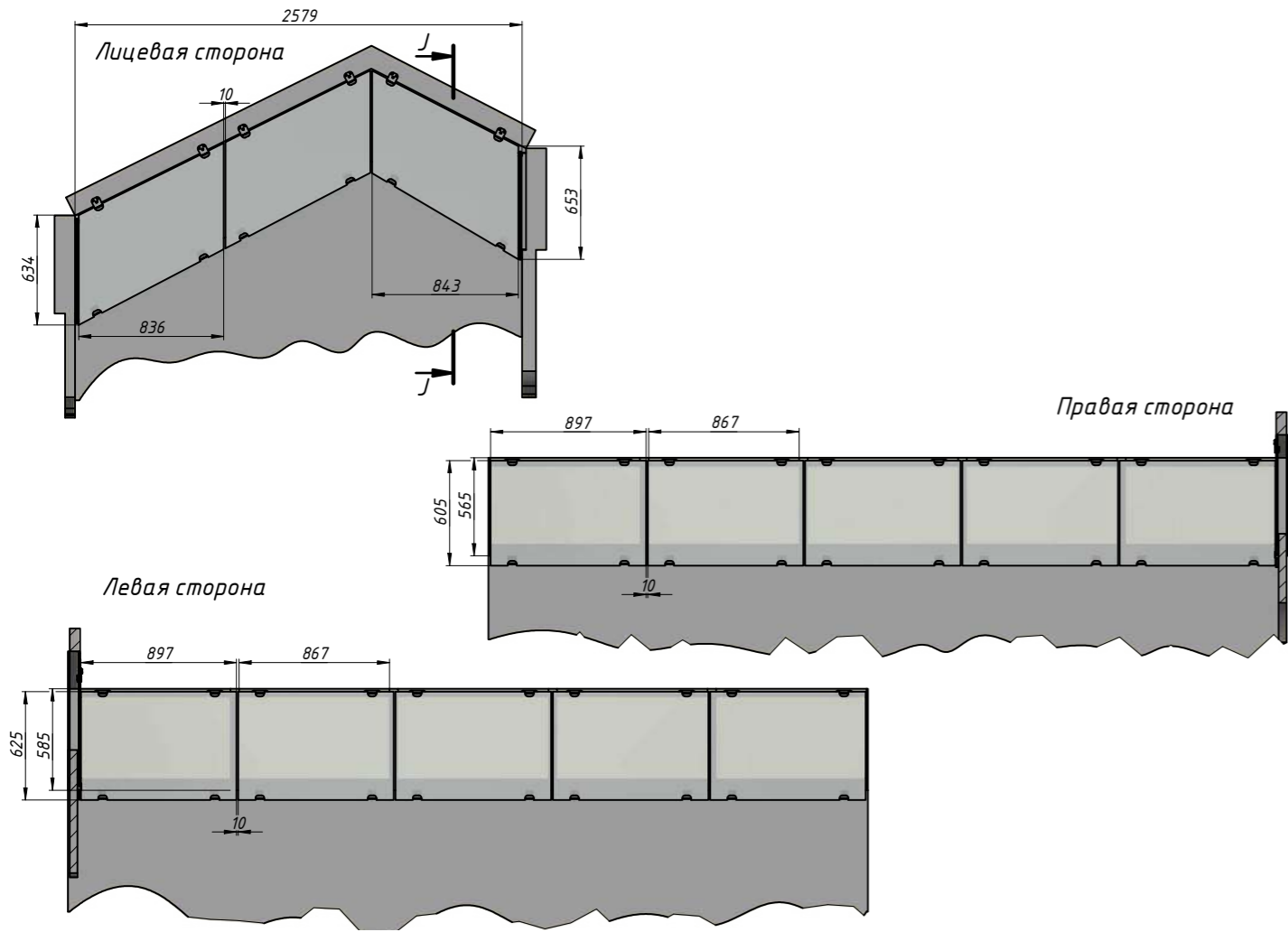

ARTEST

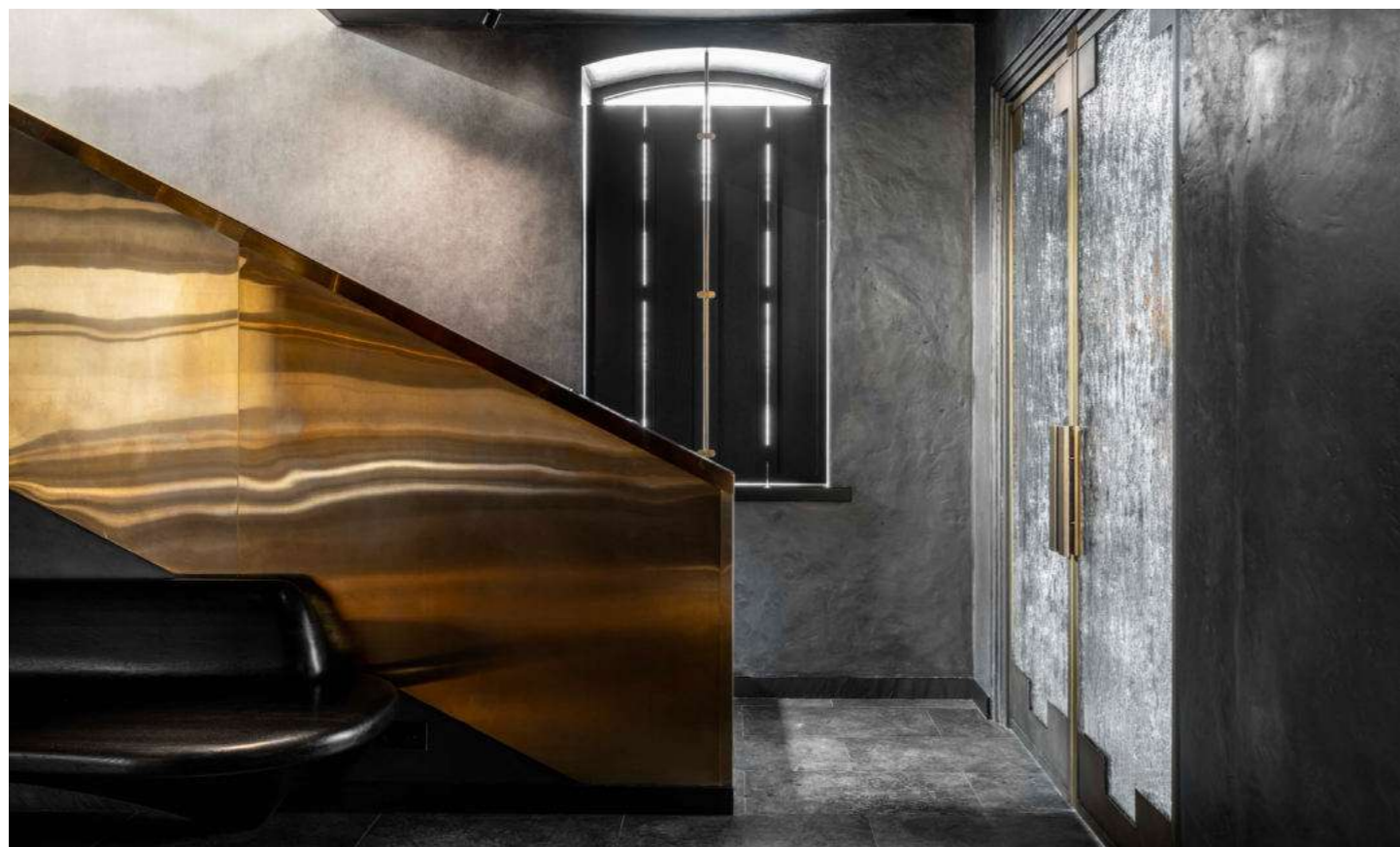

Artest
Москва, Трубниковский переулок, дом 15с2
Входные двери
Текстура Fresh.Glass: Кора. Дуб
Дизайн-коллаборация с Ветер Дизайн
Техника: моллирование
Материалы: сталь, стекло

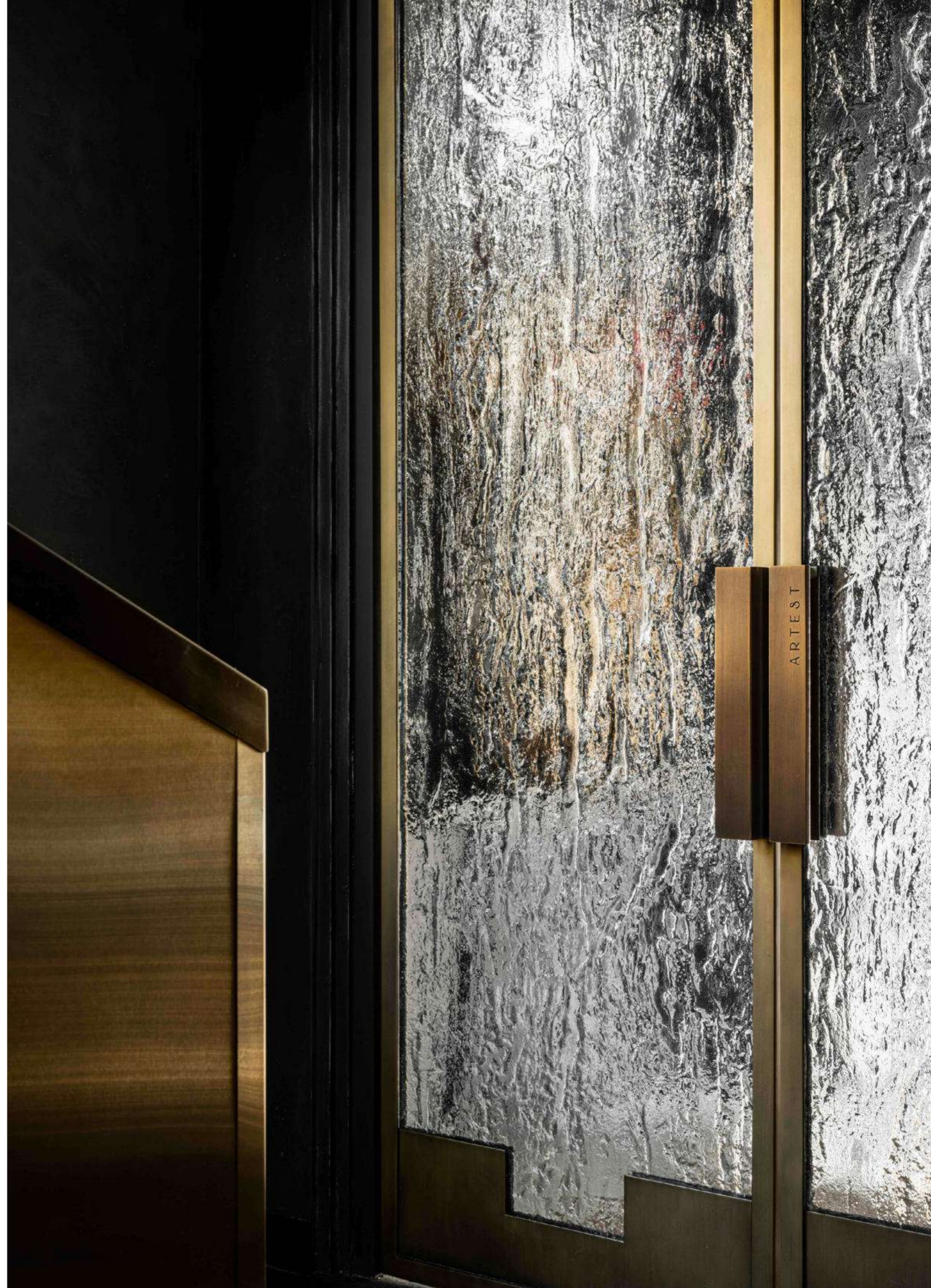

Проект: Static Aesthetic



FOLK

Fresh.Glass текстуры: Засуха, Кора
2022

Подвесная конструкция и комплекс световых элементов в барной зоне



Техника: моллирование
Материалы: бетон, стекло

GLASS PANELS



Комплект перегородок в Vladivostok Grand Hotel
14 стеклянных перегородок высотой 2800 мм для зонирования
лобби-бара отеля во Владивостоке.

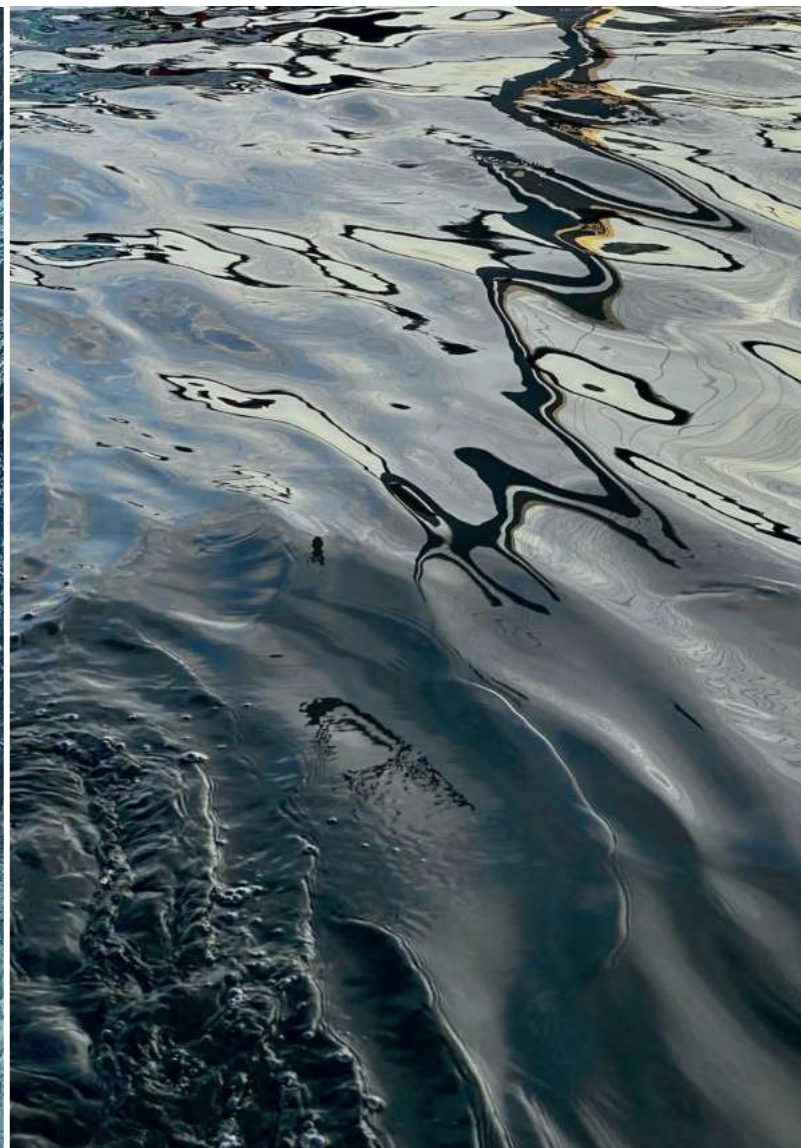

Текстура Fresh.Glass: «Владивосток»
Техника: моллирование
Материалы: сталь, стекло
Дизайн в коллаборации с «Вуго»
2022

GLASS PANELS

PANELS



Внутреннее зонирование в частном интерьере
Fresh.Glass texture: Кора.Дуб
Техника: моллирование
Материалы: сталь, стекло



Зонирование в интерьере частного дома

PANELS

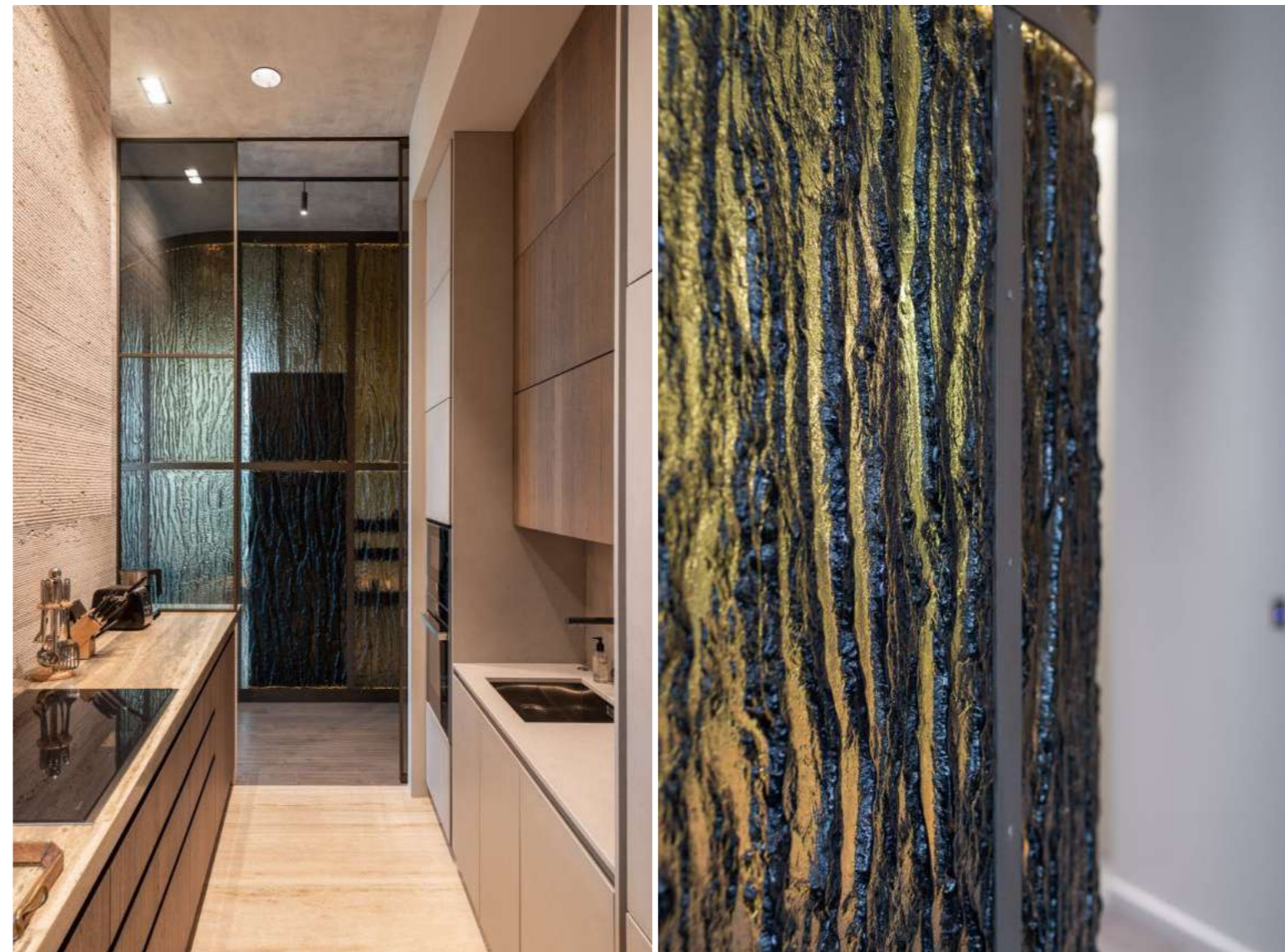
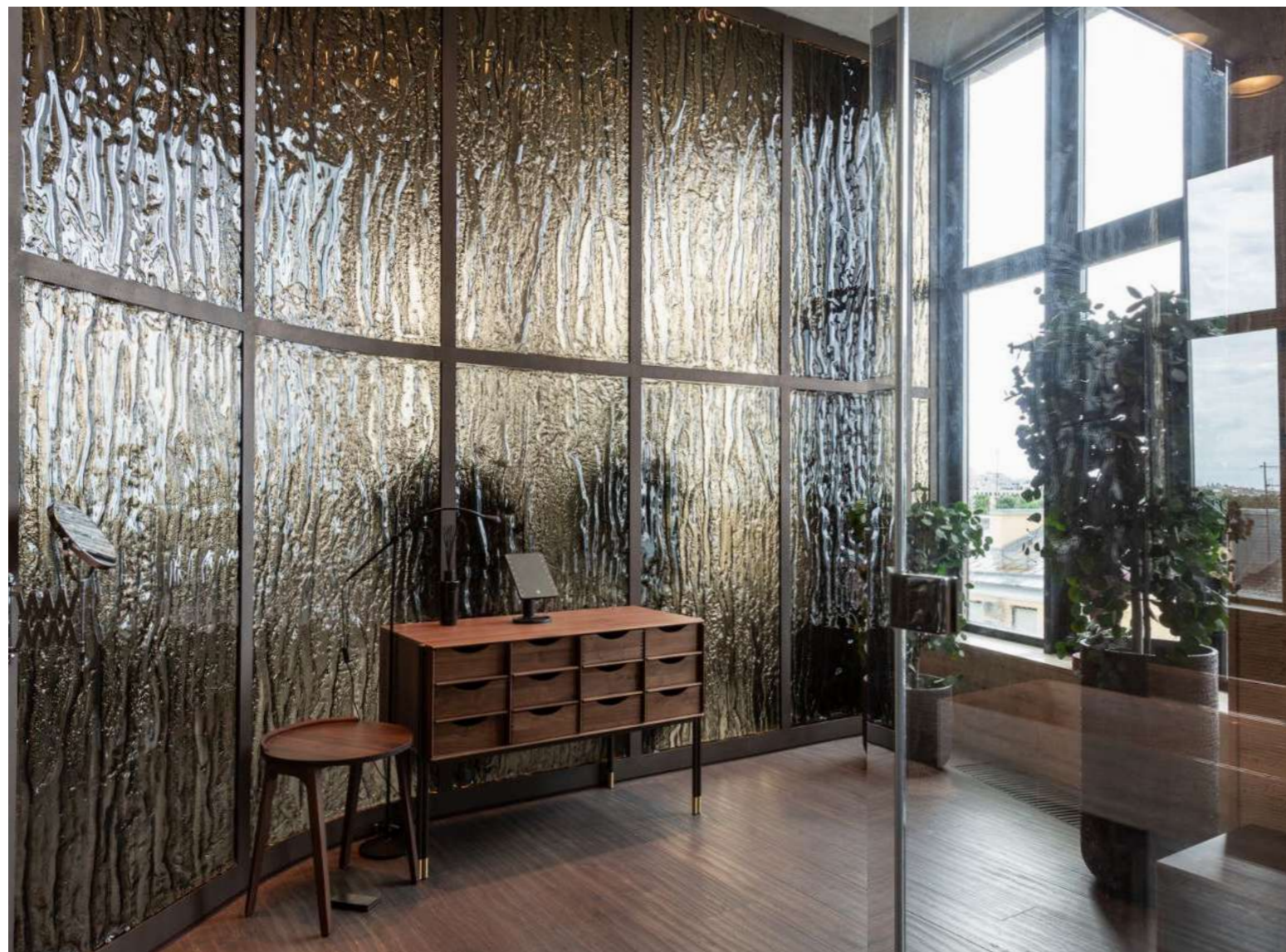

GLASS CEILING



Vladivostok Grand Hotel and SPA
Комплект световых панелей для потолка в СПА-зоне отеля.

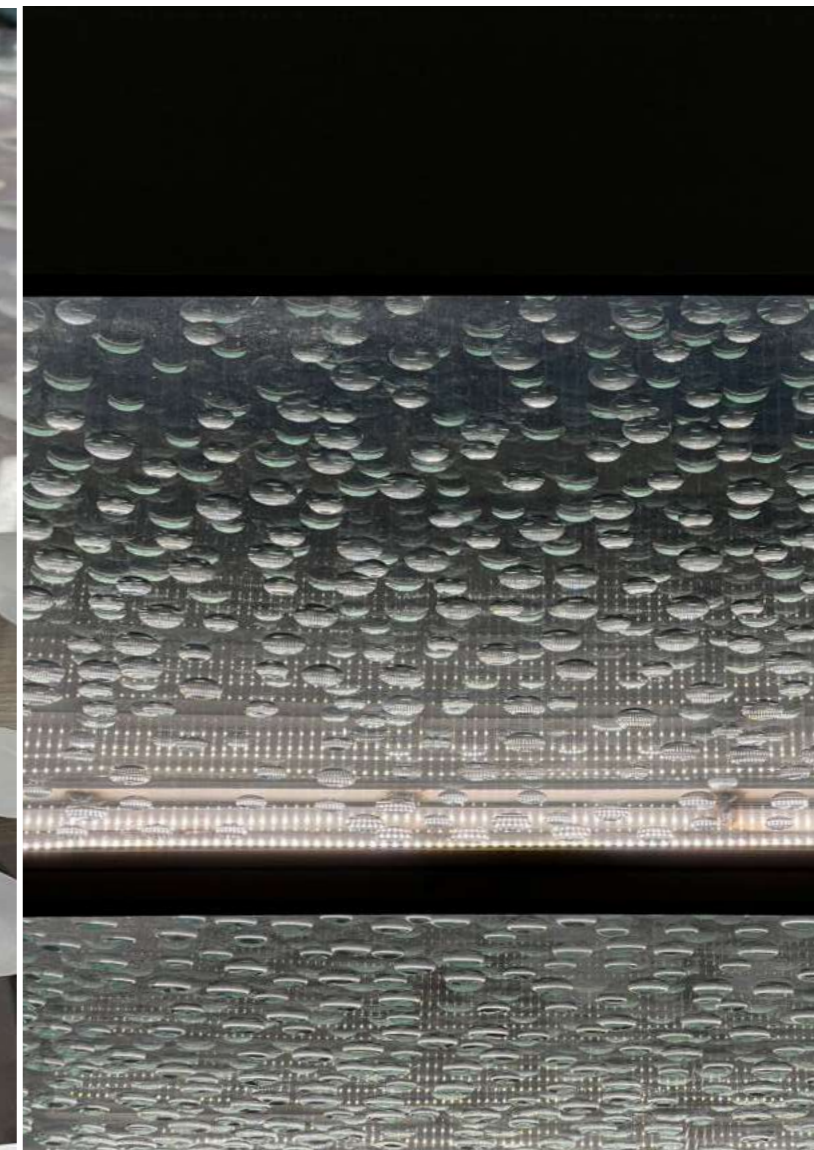
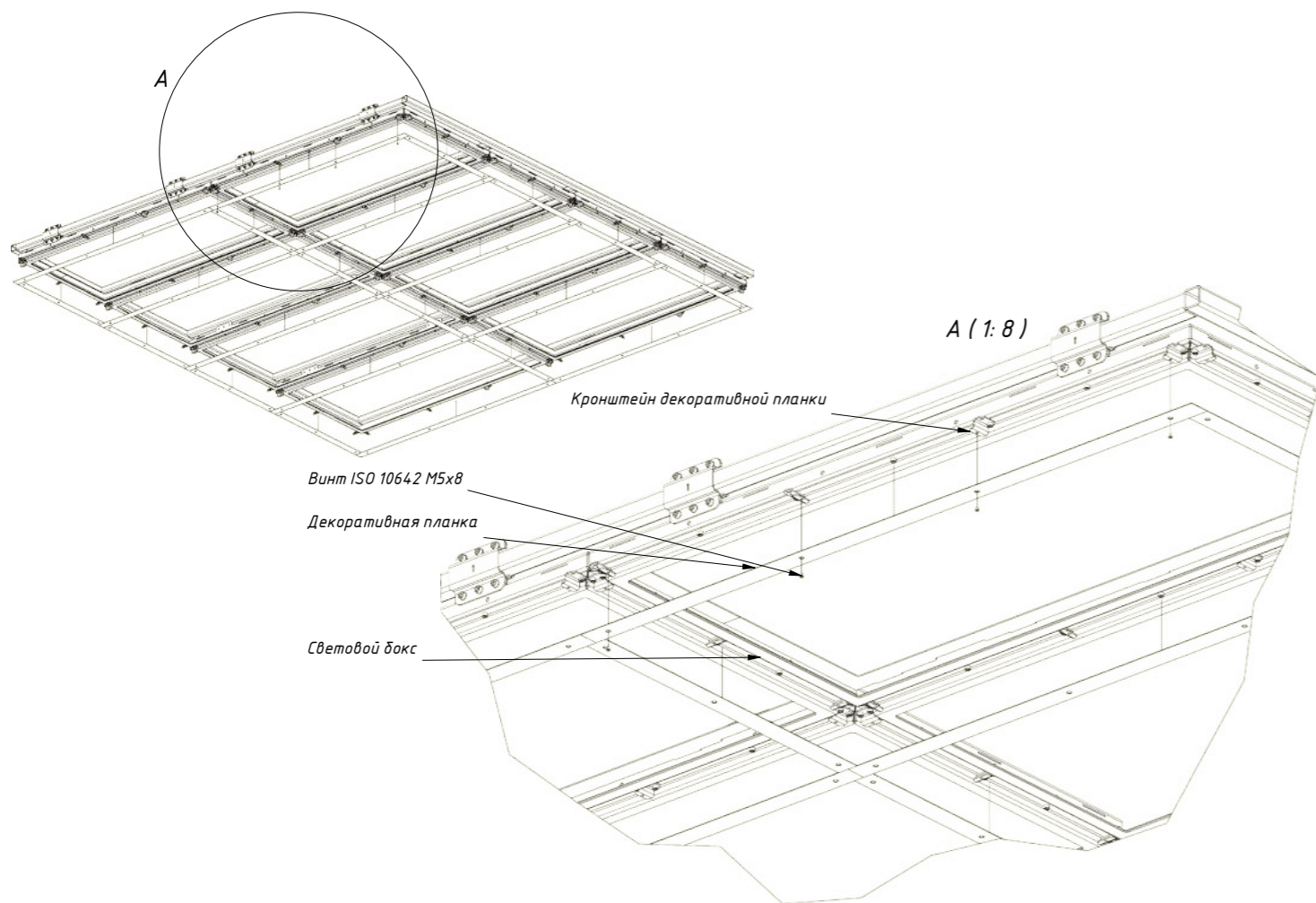

Материалы: стекло, нержавеющая сталь
Техника: алмазная шлифовка и ручная полировка
Дизайн в коллаборации с «Вигое»
2022

GLASS CEILING

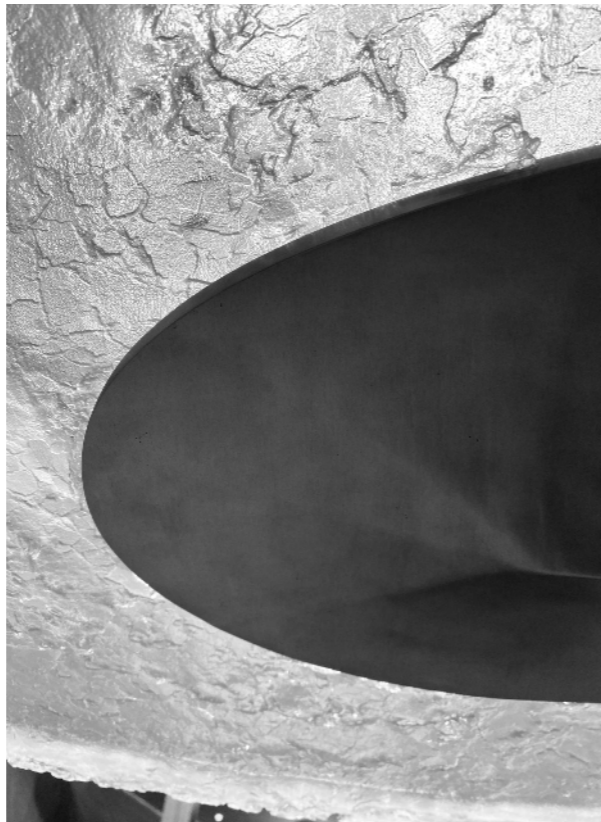

PESCO

Стол для офиса Швейцарской компании Pesco,
парящий одной стороной в воздухе. Вес \approx 300 кг Толщина 60мм.
Материалы: стекло, сталь.
Техника: моллирование
2022





NAMELAZZ



Люстры
NAMELAZZ, Москва, Петровка 20/1
Дизайн: бюро «Пространство»

Техника: моллирование
Материалы: сталь, стекло
2023



SBERBANK PREMIER

С архитектором Еленой Ваньковой мы разработали целостные решения, определяющие пространство на основе видения фактур и цветов, форм, соотношений и их содружества в едином целом. На входе сразу же можно увидеть на ресепшене символ Сбербанка Премьер - прозрачное стекло-скульптуру, относящее к бегущей водной структуре, а живая, зеленая стена из растений позади, отражаясь в заполированных вручную буквах и логотипе, только усиливает ощущение морского воздуха. Кофейные столики с фактурой гальки искрятся прозрачными переливами, будто от солнца. Ориентироваться внутри можно с помощью стеклянных панно, на которых выступают буквы названия зон PACIFIC и ATLANTIC, символизирующих океаны. Центр переговоров - большие столы, как будто манят своим блеском, внутренней глубиной, в которую хочется заглянуть, провести рукой по блестящей холодной прозрачно-синей глади. Хочется провести рукой и по части стеклянной стены рядом. Как вода, она, похожая на монолит, плавными потоками ниспадает вниз. Это абсолютно плоская поверхность с загибающимися краями, у которой нет выступов. Есть только углубление,- если вложить в него руку, получится без усилий сдвинуть целую стеклянную стену! Ощущение камерного пространства, чувство созерцательного спокойствия.

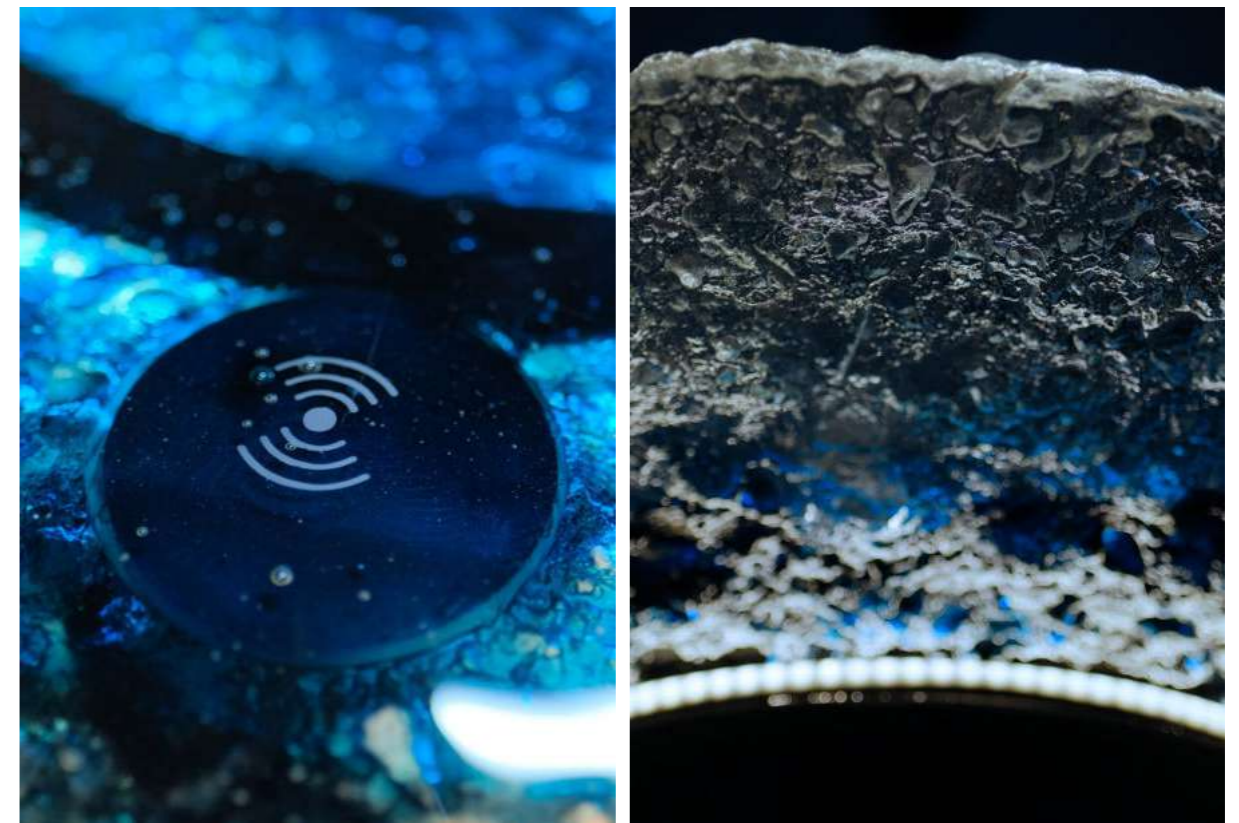

Материал: стекло Spectrum, сталь.
Техника: моллирование

2022



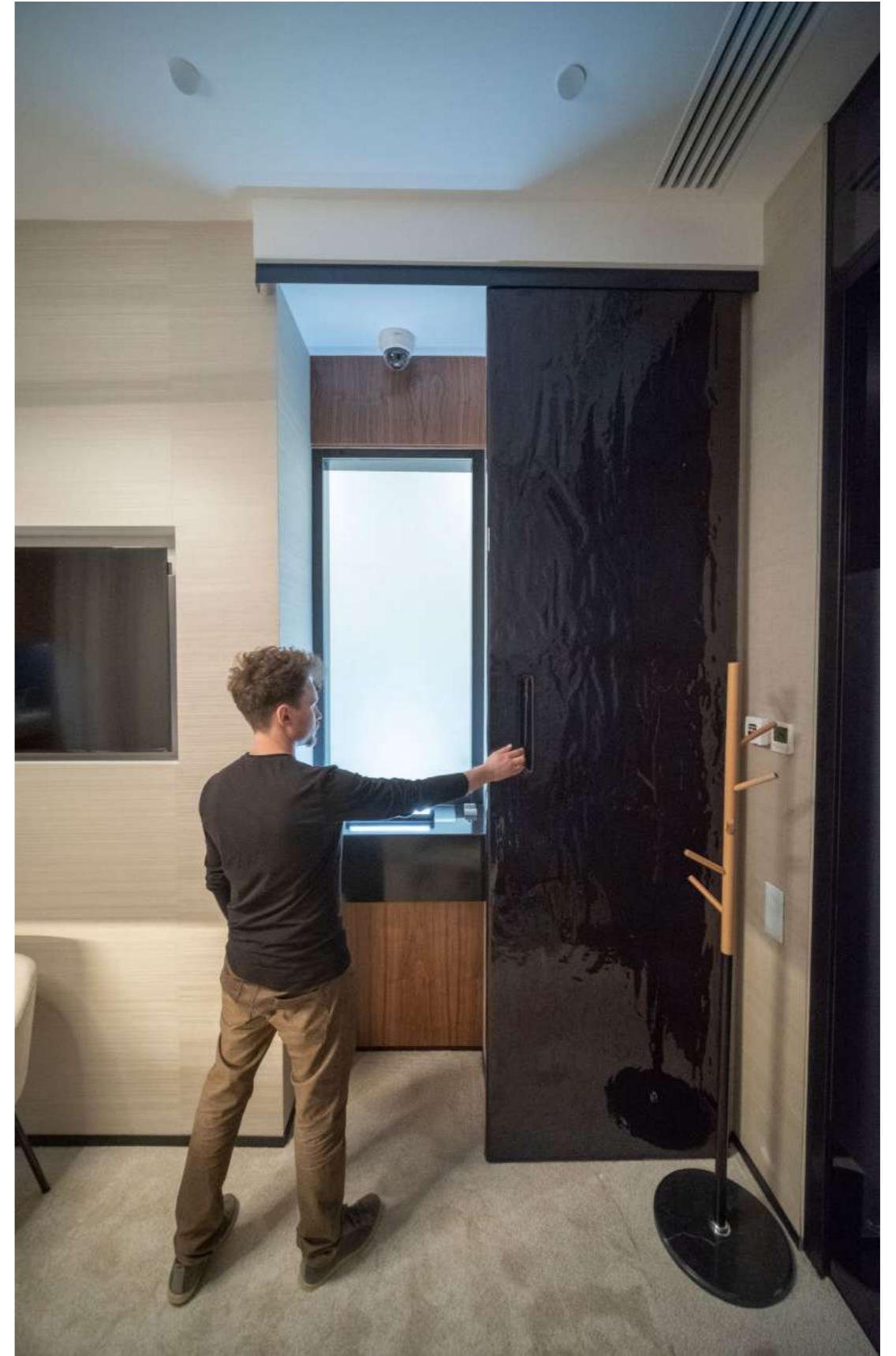

ТЕКСТУРЫ

KOPA



СЛОН

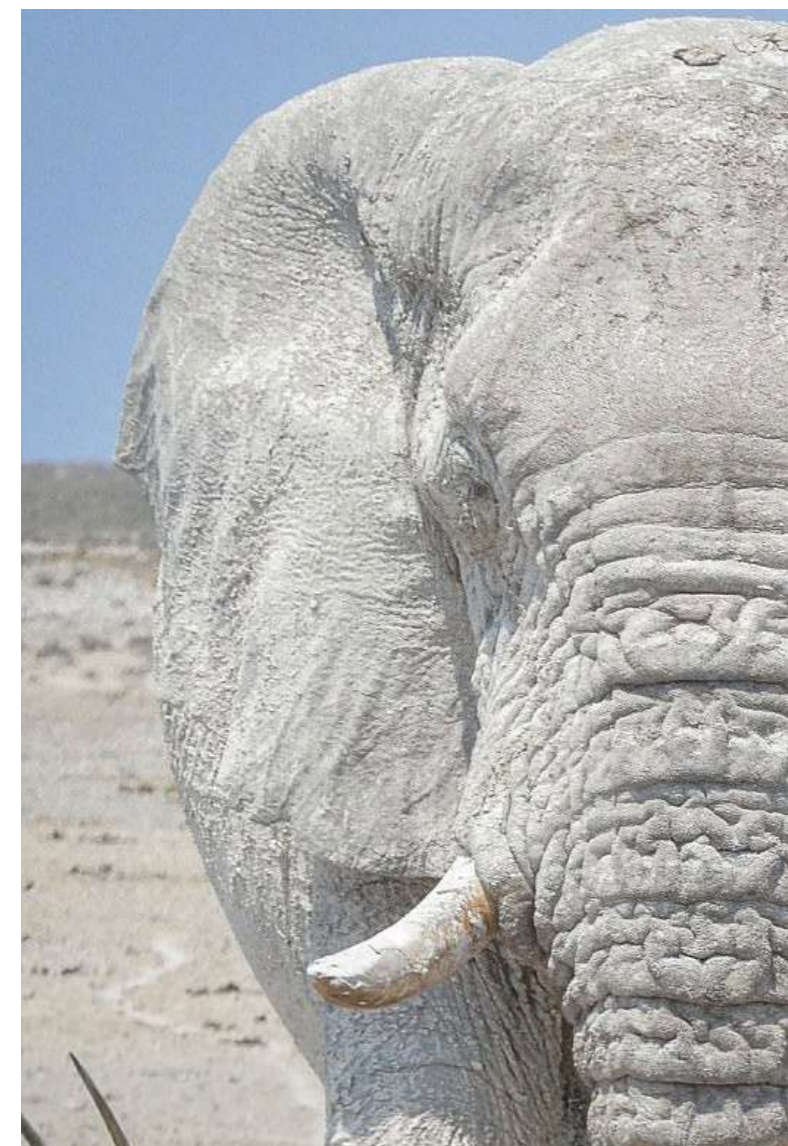

ФИЛАМЕНТ

КАЛЬМАР



МЕТЕЛЬ



СКАЛА

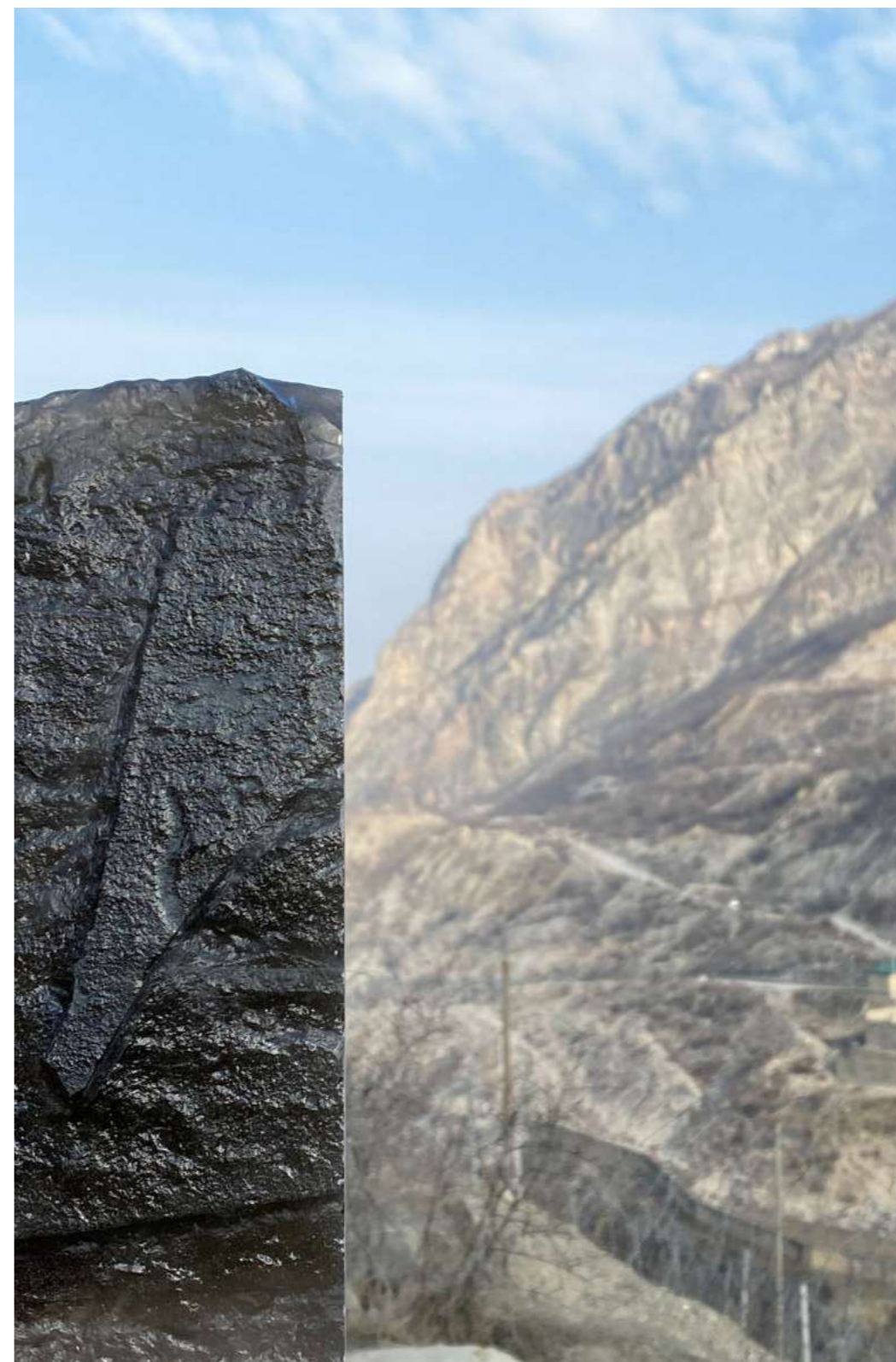
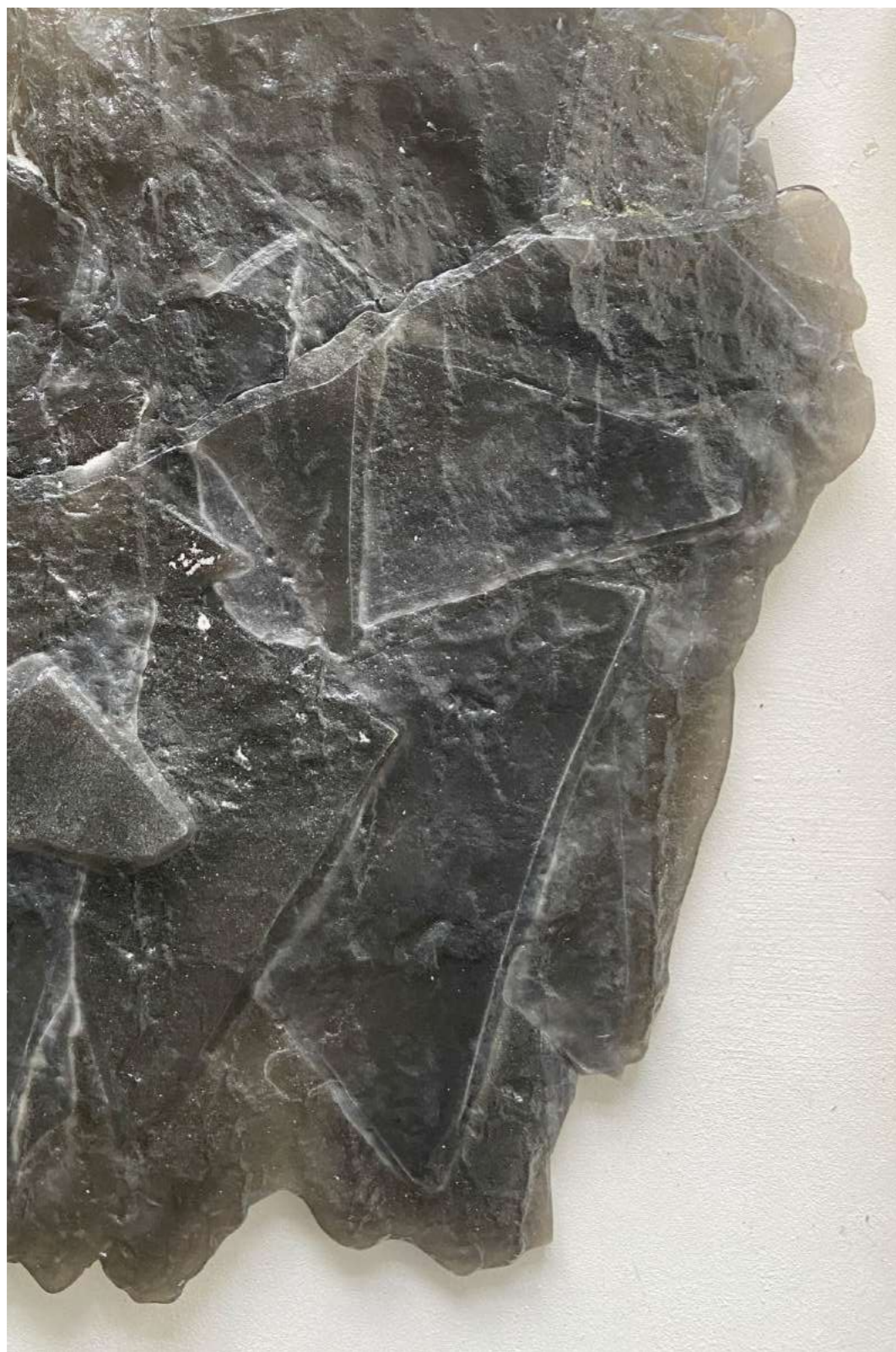



ДРАКОН



АРХИТЕКТУРА



КИТ



ЗЫБУЧИЕ ПЕСКИ



КОНТАКТЫ



Fresh-glass.ru
art@fresh-glass.ru
8 (969) 999-23-01
@fresh.glass